

# Projector Ceiling Mount

**EN**  
**NOTE: READ THE ENTIRE INSTRUCTION MANUAL BEFORE YOU START INSTALLATION AND ASSEMBLY.**

Do not begin the installation until you have read and understood all the instructions and warnings contained in this installation sheet. If you have any questions regarding any of the instructions or warnings, please contact your local distributor.  
This mounting bracket was designed to be installed only as specified in this manual. Improper installation of this product may cause damage or serious injury.  
This product should only be installed by someone with good mechanical ability who has basic building experience and fully understands this manual. Make sure that the supporting surface will safely support the combined weight of the equipment and all attached hardware and components.  
If mounting to wood wall studs, make sure that mounting screws are anchored into the center of the studs. The use of a stud finder is highly recommended.  
Always use an assistant or mechanical lifting equipment to safely lift and position the equipment.  
Tighten screws firmly, but do not over-tighten. Over-tightening can cause damage to the items. This greatly reduces their holding power.  
This product is intended for indoor use only. Using this product outdoors could lead to product failure and personal injury.  
Ensure that you have received all parts according to the component checklist prior to installation. If any parts are missing or faulty, telephone your local distributor for a replacement.

**C A U T I O N : DO NOT EXCEED RATED LISTED WEIGHT. SERIOUS INJURY OR PROPERTY DAMAGE MAY OCCUR!**

**BG**  
**ПРОЧЕТЕТЕ ВНИМАТЕЛНО ТОВА РЪКОВОДСТВО ПРЕДИ ДА ЗАПОЧНЕТЕ ИНСТАЛАЦИЯТА.**  
Зачинете инсталацията само след внимателно четене на ръководството. Ако имате допълнителни въпроси, моля консулирайте се със специалист.  
Стойката е предназначена да се монтира съгласно това ръководство. Инсталацията трябва да се извършва от професионалист.  
Уверете се, че повърхността, на която ще бъде монтирана стойката е подходяща за теглото на стойката и приложеното към нея устройство.  
В случай на монтаж на стена, уверете се, че винтовете са монтирани в църпаната част на колоната или колоните.  
Използвайте подходящо оборудване за позициониране на устройството за монтаж на стаята.  
Стойката е предназначена за монтиране на закрито.  
Тялото затегнете винтовете. Бъдете внимателни при затегане на болтовете за да не повредите устройството.  
Уверете се, че комплектът съдържа пълен списък на компонентите, изброени по-долу.  
Ако някаква част липсва, се свържете с продавача.

**ЗАБЕЛЕЖКА: ДА НЕ СЕ ПРЕВИШАВА МАКСИМАЛНОТО НАТОВАРИВАНЕ ОПИСАНО В РЪКОВОДСТВОТО.**

**ES**  
**NOTA: LEA TODO EL MANUAL DE INSTRUCCIONES ANTES DE INICIAR LA INSTALACIÓN Y EL MONTAJE.**  
No comience la instalación hasta que haya leído y entendido todas las instrucciones y advertencias contenidas en esta hoja de instalación. Si usted tiene alguna pregunta acerca de cualquiera de las instrucciones o advertencias, por favor póngase en contacto con su distribuidor local.  
Este soporte fue diseñado para ser instalado únicamente como se especifica en este manual. La instalación incorrecta de este producto puede causar daños graves en el producto.  
Este producto sólo debe ser instalado por una persona con buena capacidad mecánica, con experiencia de construcción básica y que ha entendido completamente este manual.  
Asegúrese de que la superficie de apoyo, soportará con seguridad el peso combinado de los equipos y todo lo adjunto, el hardware y demás componentes.  
Si se monta en la pared con montantes de madera, asegúrese de que los tornillos de montaje estén anclados en el centro de los montantes. Se recomienda el uso de un detector de metales.  
Utilice siempre un equipo de elevación auxiliar y mecánica para levantar y colocar el equipo con seguridad.  
Apretete los tornillos con firmeza, pero no apriete demasiado. El apriete excesivo puede causar daño a los artículos. Esto reduce enormemente su fuerza de fijación.  
Este producto está diseñado para su uso en interiores. El uso de este producto en exteriores podría causar fallos o lesiones personales.  
Asegúrese de que ha recibido todas las piezas según la lista de componentes antes de la instalación. Si alguna parte falta o está defectuosa, por favor póngase en contacto por teléfono con su distribuidor local para recibir el reemplazo de la misma. Déjale hacerlo lo más pronto posible y teniendo en cuenta las políticas de su distribuidor.

**ATENCIÓN: NO EXCEDA EL PESO SEÑALADO. LESIONES GRAVES O DAÑOS MATERIALES PUEDEN OCURRIR!**

**PL**  
**PRZECZYTAJ UWAGIENIE INSTRUKCJI ZANIM PRZYSTĄPISZ DO INSTALACJI.**

Przeznaczony instalacja tylko po uważnym zapoznaniu się z instrukcją. W przypadku dodatkowych pytań skontaktuj się z dystrybutorem.  
Uchwyt został zaprojektowany do instalacji zgodnie z tą instrukcją. Instalacja nie zgodna z instrukcją może doprowadzić do uszkodzeń.  
Uchwyt powinien być instalowany przez osobę posiadającą podstawową wiedzę w montażu podobnych urządzeń i w pełni rozumiejącą instrukcję. Upewnij się że powierzchnia na której będzie mocowany uchwyt jest odpowiednia dla urządzenia ciężaru uchwytu wraz z zamontowanym na nim urządzeniem.  
W przypadku mocowania do ściany szkieletowej upewnij się że śruby zamocowane są w centralnej części ściany lub kolumny.  
Użyj odpowiedniego sprzętu lub asysty w celu pozycjonowania urządzenia do zamocowania na uchwycie.  
Uchwyt przeznaczony jest do mocowania urządzeń w pomieszczeniach zamkniętych.  
Mocno przyciąć śruby mocujące. Uwaga! aby w czasie dokręcania śrub mocujących nie uszkodzić urządzenia.  
Upewnij się że zestaw zawiera kompletną listę komponentów wymienionych w tabeli poniżej.  
W przypadku braku jakiegokolwiek elementu skontaktuj się z dystrybutorem.

**UWAGA: NIE PRZEKRACZAJ DOPUSZCZALNEJ WAGI OBCIĄŻENIA WYMIENIONEJ INSTRUKCJI.**

**CZ**  
**PŘEČTĚTE SI NÁVOD SI MYSLEŤE, ŽE PŘED INSTALACÍ.**  
Zabýváte se instalací až po pečlivém přečtení pokynu. Pokud máte další dotazy, obraťte se na svého prodejce.  
Rukojeť je navržena tak, aby byl instalován v souladu s návodem. Instalace není v souladu s pokyny může dojít k poškození.  
Rukojeť by měla být nainstalována osobou se znalostí instalovat podobné vybavení a přání chápání tyto pokyny.  
V případě montáže na sádku rámu, ujistěte se, že šrouby jsou umístěny v centrální části sloupce nebo stěny.  
Použijte správné vybavení, nebo na pomoc při umístění zařízení pro montáž na stěnu.  
Držák je určen pro montáž vybavení interiéru.  
Pevně utáhněte šrouby. Buďte opatrní při utahování šroubů nepoškozujte zařízení.  
Ujistěte se, že sada obsahuje kompletní seznam komponent uvedených níže.  
Pokud některé položky chybí, kontaktujte svého prodejce.

**POZNÁMKA: NEPŘEKRACŤUJE MAXIMÁLNÍ HMOTNOST ZATÍŽENÍ WYMIENIONEJ MAJITELE.**

**FR**  
**NOTE : VEUILLEZ LIRE CE MANUEL EN ENTIER AVANT DE COMMENCER L'ASSEMBLEMENT ET L'INSTALLATION.**

Ne commencez l'installation jusqu'à ce que vous ayez lu et compris les instructions et les avertissements contenus dans ce manuel.  
Si vous avez des questions concernant ce manuel veuillez contacter votre distributeur local.  
Ce support de montage est à monter uniquement dans la façon indiquée dans ce manuel. Une mauvaise installation peut causer des endommagements ou des blessures graves.  
Ce produit doit être installé par une personne qui a des compétences mécaniques et de l'expérience, cette personne doit comprendre parfaitement ce manuel.  
Veuillez vérifier que la surface de support est assez solide pour endurer le poids de l'équipement ainsi que toutes les pièces détachées.  
Si vous montez sur le mur avec des goujons de bois, vérifiez que les vis sont au centre des goujons. L'utilisation d'un détecteur de goujon est conseillée.  
Veuillez toujours utiliser un assistant ou de l'équipement approprié pour soulever et positionner l'équipement.  
Rendressez les vis, mais sans trop forcer. Si vous forcez trop cela risque d'endommager les pièces, cela peut réduire leur pouvoir de maintien.  
Ce produit est conçu pour une utilisation à l'intérieur. Utiliser ce produit à l'extérieur peut entraîner l'échec du produit ainsi que des blessures.  
Veuillez vérifier que vous avez bien reçu toutes les pièces sur la liste avant de commencer l'installation. Si il y a des pièces manquantes ou qui sont défectueuses veuillez contacter votre distributeur.

**ATTENTION : NE PAS DÉPASSER LE POIDS MAXIMUM INDIQUÉ. CELA PEUT ENTRAÎNER DES BLESSURES OU DE L'ENDOMMAGEMENT.**

**DE**  
**BITTE, LESEN SIE DIE HINWEISE BEVOR SIE ZU DEM INSTALLATION BEIZUTRETEN.**

Begeben Sie die Installation nur nach sorgfältigem Lesen der Bedienungsanleitung.  
Wenn Sie weitere Fragen haben, wenden Sie sich bitte an Ihren Händler.  
Die Handie war insbesondere für diese Montage gestaltet. Die Installation de mit den Hinweisen unverzüglich ist, kann Schäden verursachen.  
Der Griff sollte von einer Person, mit der handwerkliche Wissenens auf ähnliche Geräte zu installieren, installiert sein. Sie sollen sich sicherstellen, dass Sie diese Anleitungen vollkommen verstehen.  
Stellen Sie sicher, dass die Oberfläche, auf dem der Griff steht, für der Handie und Ihre angebrachte Gerätegewicht entsprechend ist.  
Im Falle der Wandhalterung, stellen Sie sicher, dass die Schrauben in den zentralen Teil der Spalte oder Kolonne angeordnet sind.  
Verwenden Sie der richtigen Ausrüstung oder Vorrichtung eine andere Person während der Halter Unterstützung.  
Die Halterung ist so gestaltet um im Haus oder andere geschlossenen Räumen montiert sein.  
Ziehen Sie die Schrauben fest. Seien Sie vorsichtig beim Anziehen der Schrauben um das Gerät nicht zu beschädigen.  
Stellen Sie sicher, dass das Kit eine komplette Liste von der unten aufgeführten Komponenten enthält.  
Sollten einige Teile fehlen, wenden Sie sich an Ihren Händler.

**HINWEIS: ÜBERSTEGEN SIE DAS VERLADUNGSGEWICHT, DIE IN DEN ANWEISUNG ERWÄHNT IST, NICHT!**

**RO**  
**CITITI CU ATENTIE INSTRUCŢIA ÎNAINTE DE A INSTALARE.**  
Începe instalarea numai după ce ai citit cu atenție manualul. Dacă aveți întrebări suplimentare, vă rugăm să contactați distribuitorul.  
Manualul este proiectat pentru a fi instalat în conformitate cu aceste instrucțiuni. Instalarea nu este în conformitate cu instrucțiunile poate provoca daune.  
Manualul trebuie să fie instalat de către o persoană cu baza de cunoștințe pentru a instala echipamente similare și înțelegere pe deplin aceste instrucțiuni.  
Asigurați-vă că suprafața pe care va fi montat penaltor este adecvat pentru greutatea demnitar și a aparat.  
În cazul în care cadru de montare pe perete, asiguraj-vă că șuruburile sunt montate în partea centrală a coloanei sau coloane.  
Utilizați echipament adecvat, sau pentru a ajuta la poziționarea dispozitivului pentru montarea peșorului.  
Suport este conceput pentru a monta echipamente de interior.  
Strângeți bine șuruburile. Fiți atenți atunci când strângeți șuruburile nu deteriora aparatul.  
Asigurați-vă că setul conține o listă completă a componentelor enumerate mai jos.  
Dacă unul dintre ele lipsește, contactați distribuitorul.

**NOTĂ : Nu depășiți sarcinile limita de greutate descrise în manual.**

**IT**  
**LEGGERE LE ISTRUZIONI SI PENSA PRIMA DI INSTALLARE.**

Iniziare l'installazione solo dopo letto attentamente il manuale. Se avete ulteriori domande, rivolgetevi al vostro rivenditore.  
Handie è progettato per essere installato in base a queste istruzioni. L'installazione non conforme alle istruzioni può causare danni.  
La maniglia deve essere installato da una persona con la base di conoscenze per installare attrezzature simili e comprende pienamente le pressenti istruzioni.  
Assicurarsi che la superficie su cui sarà montato sulla maniglia è adatto per il peso del manico e attaccato al dispositivo.  
Nel caso di parete telaio di montaggio, assicurarsi che le viti sono montati nella parte centrale della colonna o colonna.  
Utilizzare l'attrezzatura adeguata, o per aiutare nel posizionamento del dispositivo per il montaggio sul supporto.  
Supporto è studiato per montare attrezzature all'interno.  
Stringere saldamente le viti. Fare attenzione quando si stringono le viti non danneggiare il dispositivo.  
Assicurarsi che il kit contiene un elenco completo dei componenti elencati di seguito.  
In caso di elementi mancanti, contattare il rivenditore.

**NOTA : NON SUPERARE IL LIMITE DI PESO SCRITTO NELL'ISTRUZIONE.**

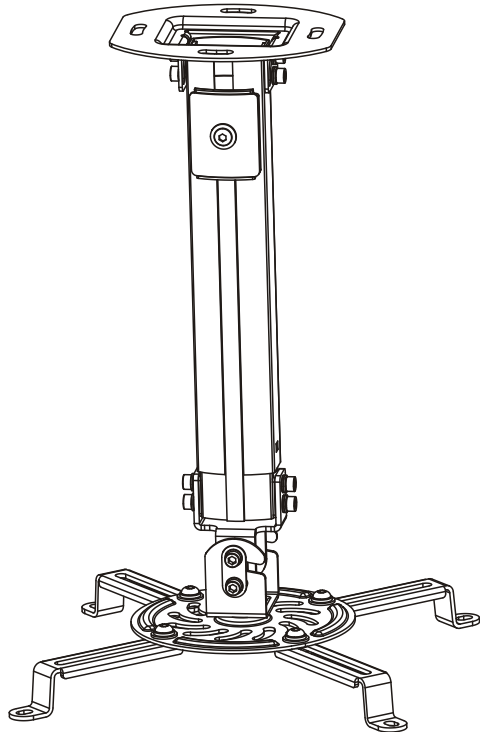

**PRB-18M**

**13.5kg  
(29.7lbs)  
RATED**

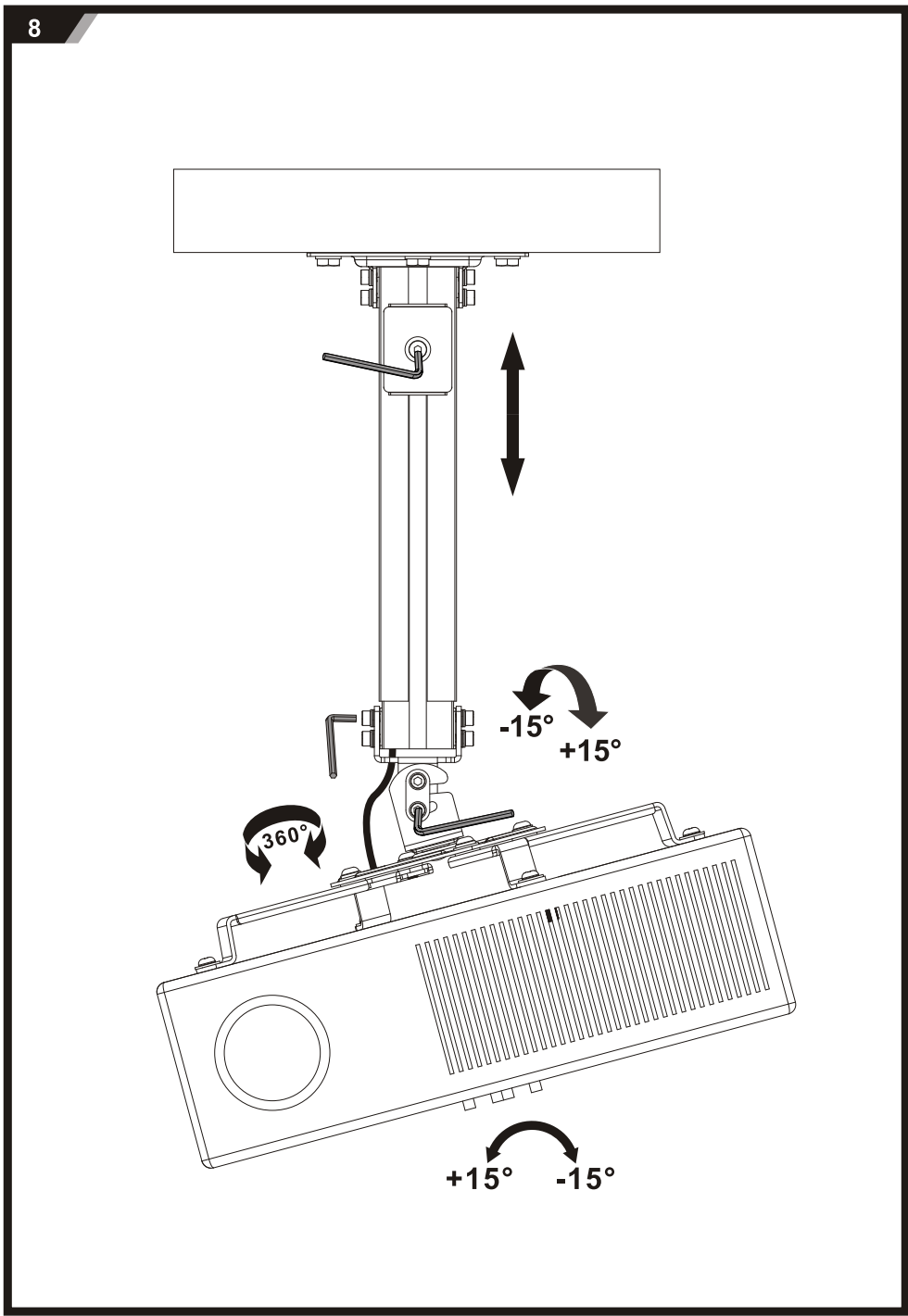
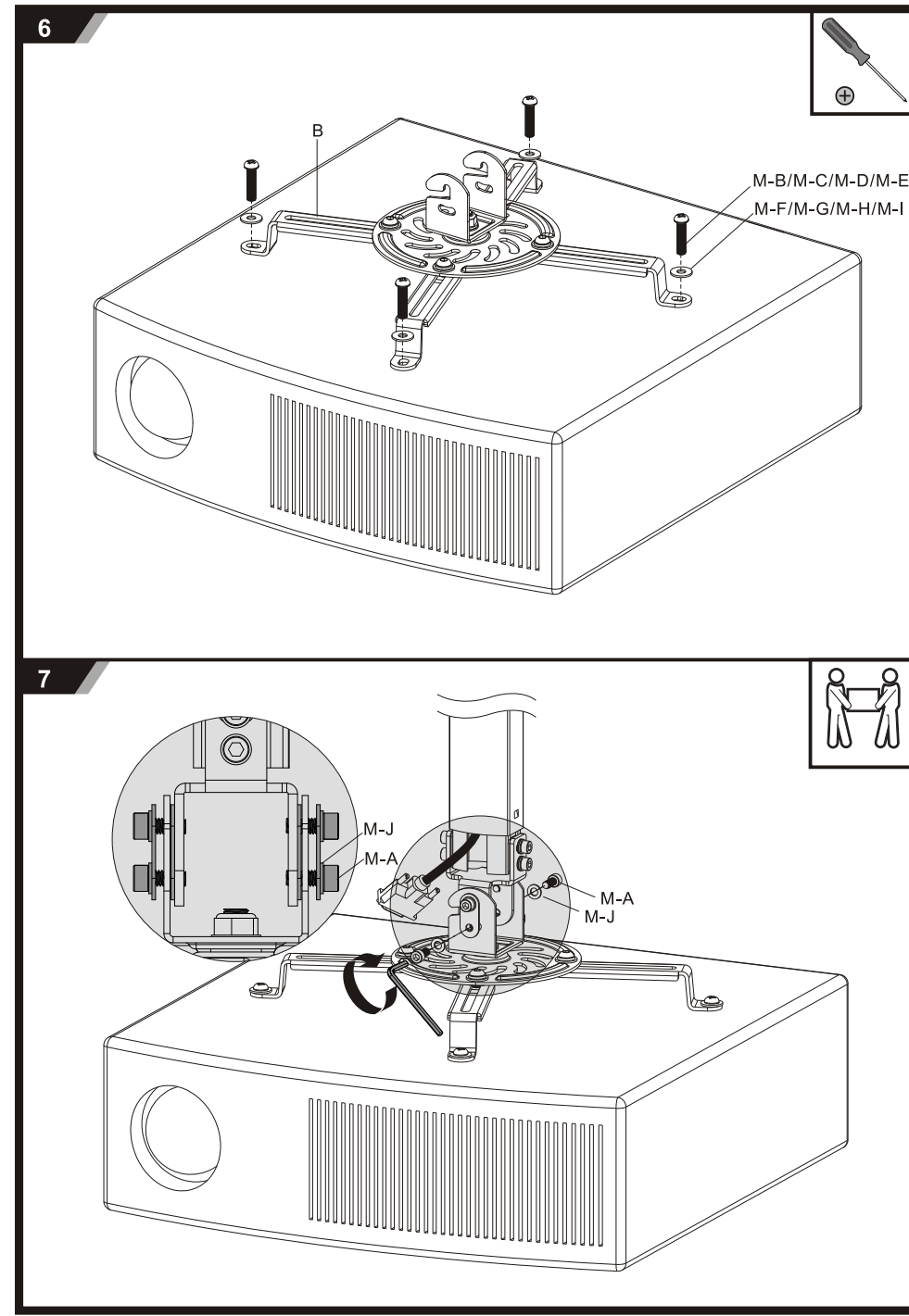

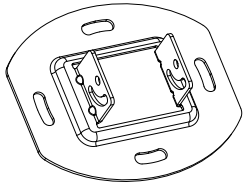

A(x1)

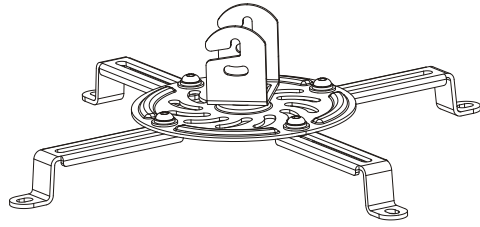

B(x1)



C(x1)

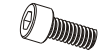

M5x12 (x6)  
M-A



M6x10 (x4)  
M-B



M5x10 (x4)  
M-C



M4x10 (x4)  
M-D



M3x8 (x4)  
M-E



D3 (x4)  
M-F



D4 (x4)  
M-G



D5Ø5xØ12 (x4)  
M-H



D6 (x4)  
M-I



D5Ø5xØ10 (x6)  
M-J



D5 (x4)  
M-K



D5-12 (x2)  
M-L



M5-12 (x2)  
M-M



M-N (x1)



W-A (x4)

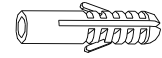

W-B (x4)



W-C (x4)

1

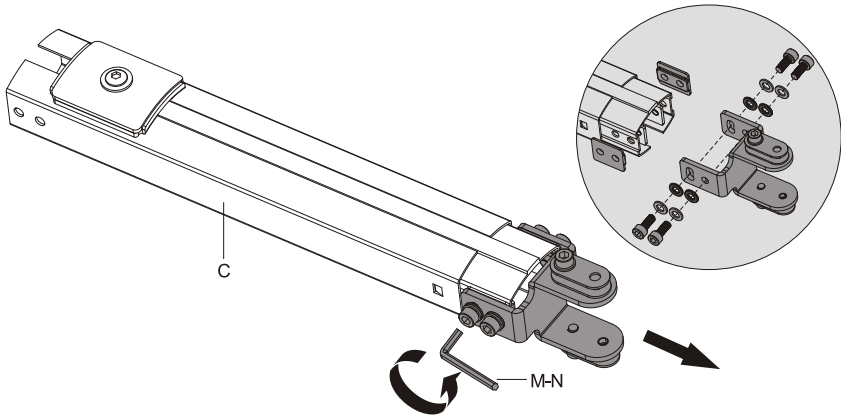

2

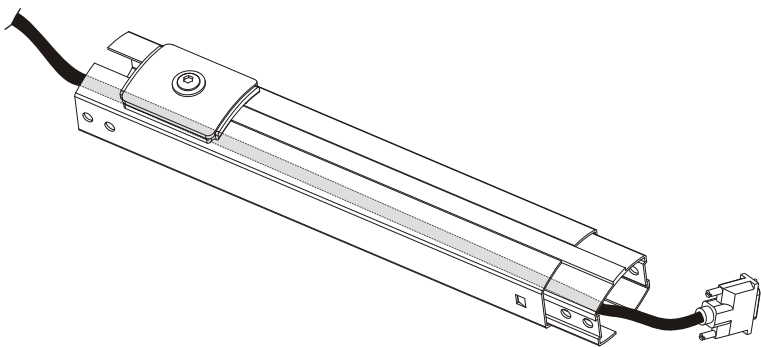

3

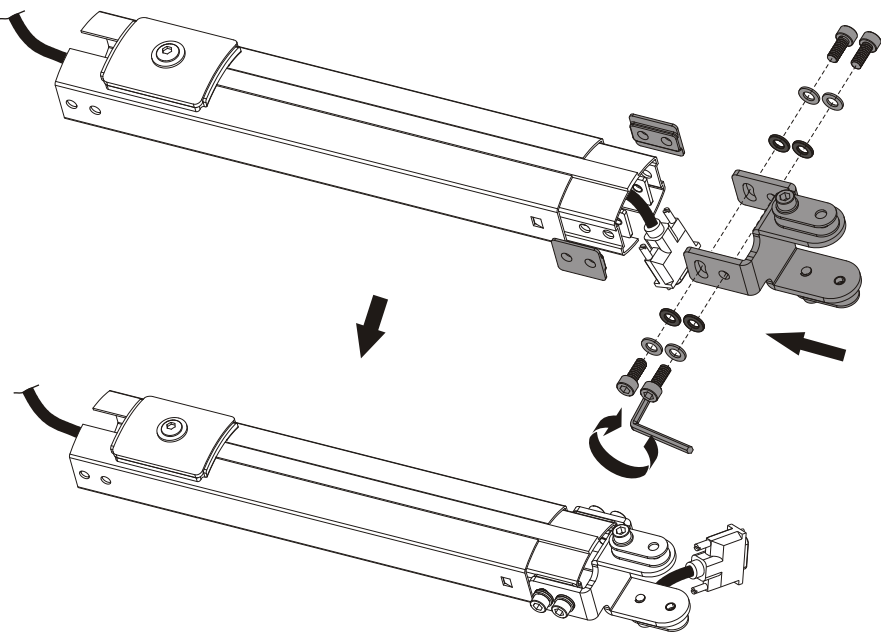

4

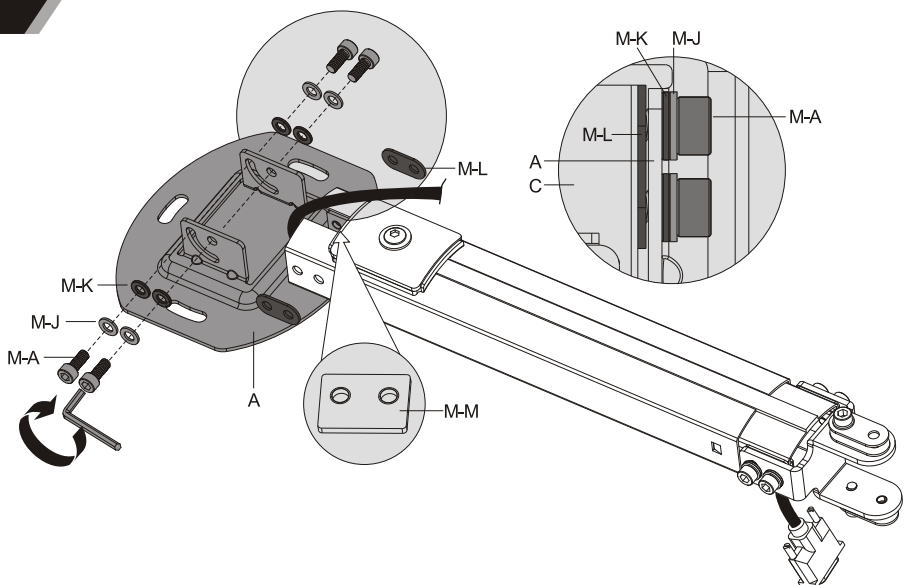

5a

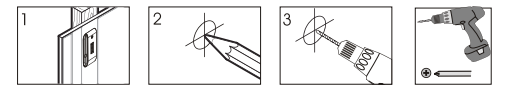
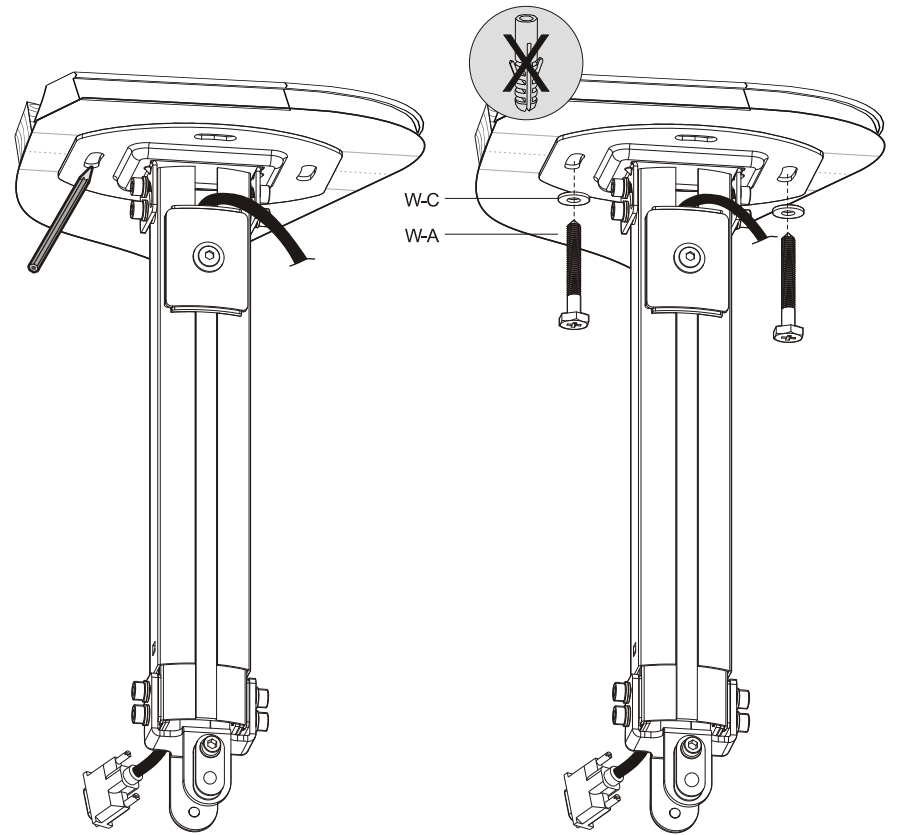
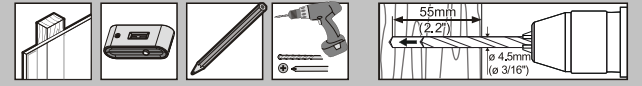

5b

