



## 2in1 Vacuum Cleaner

# Cordless

### **Vertical & Handheld**

Cyclonic Filter

Motorized Brush

LED Lighting

Efficient Lithium Battery

Capacity 450ml



USER MANUAL

---

PVCS2IN1

**SPECIFICATIONS**

- The non-coded cyclone technology
- Suction power max. 5 kPa
- Two speed settings
- Power 150W
- 18.5 V (3.7 V \* 5)
- Built-in 2000mah lithium battery
- Charging time: 6 hours
- Operating time: maximum 30 minutes
- The head can be rotated 180 degrees
- Capacity of dust container approx. 0.45 liters
- Motorized brush with LED lighting
- Foldable handle

**IMPORTANT SAFEGUARDS**

- Read all instructions carefully before using your appliance and retain for future reference.
- If the supply cord is damaged, it must be replaced by the manufacturer, its service agent or similarly qualified persons in order to avoid a hazard.
- This appliance can be used by children aged from 8 years and above and persons with reduced physical, sensory or mental capabilities or lack of experience and knowledge if they have been given supervision or instruction concerning use of the appliance in a safe way and understand the hazards involved. Children shall not play with the appliance. Cleaning and user maintenance shall not be made by children without supervision.
- Always disconnect the appliance from the supply if it is left unattended and before assembling, disassembling or cleaning.
- Do not use accessories other than those supplied with the appliance
- Do not leave parts of packaging (plastic bags, foam polystyrene, nails, etc.) within reach of children or incapable persons as they are potential sources of danger.
- Switch off the appliance and disconnect from supply before changing accessories or approaching parts that move in use
- Don't leave the appliance on if it is unattended.
- Don't let the power unit, cord or plug get wet.
- The Rechargeable Vacuum Cleaner is intended for home use only and is unsuitable for industrial or commercial purposes.
- Switch off and unplug the appliance when not in use, before changing accessories or cleaning.

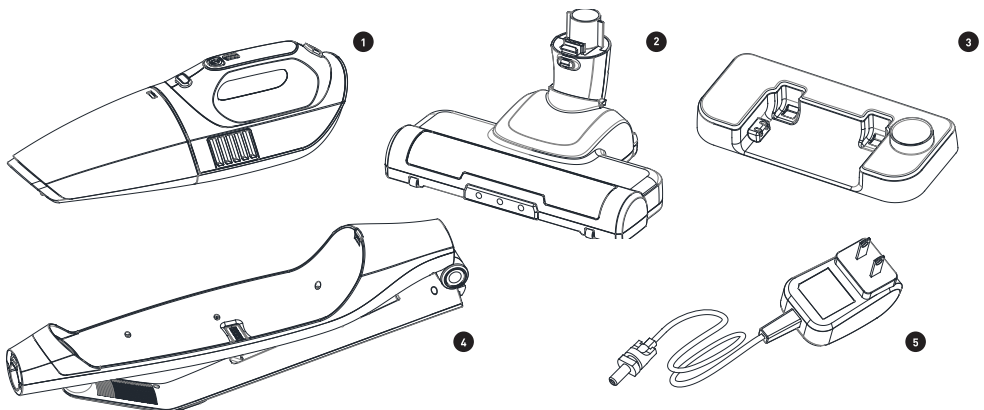

① Main Body    ② Motorized Brush    ③ Charging base    ④ Body support    ⑤ Charger

## ASSEMBLY

1. Expand the body support, turn the handle in the opening direction, and lock to the click clasp, as shown below.

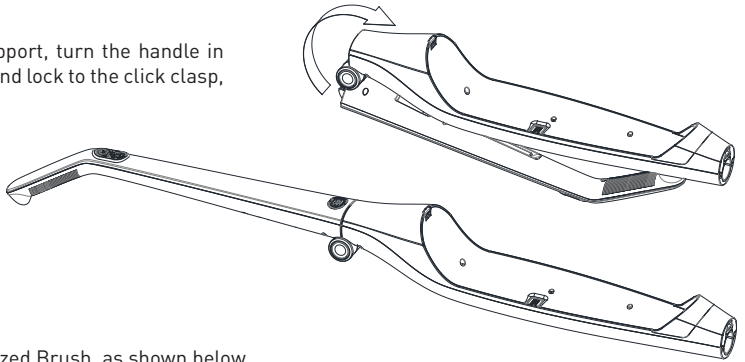

2. Assemble the motorized Brush, as shown below.

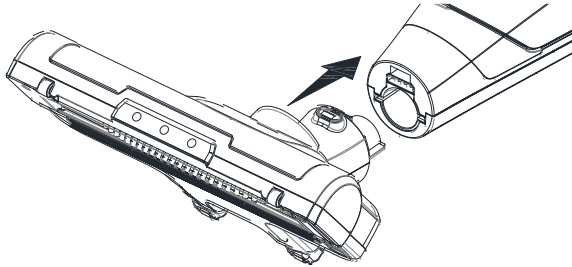

3. Assemble the main body, as shown below

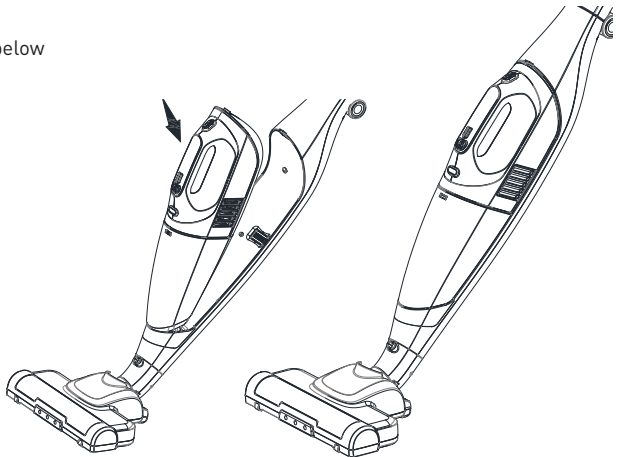

4. Assemble the charger base, as shown below

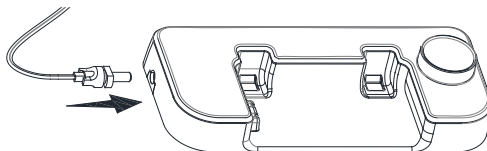

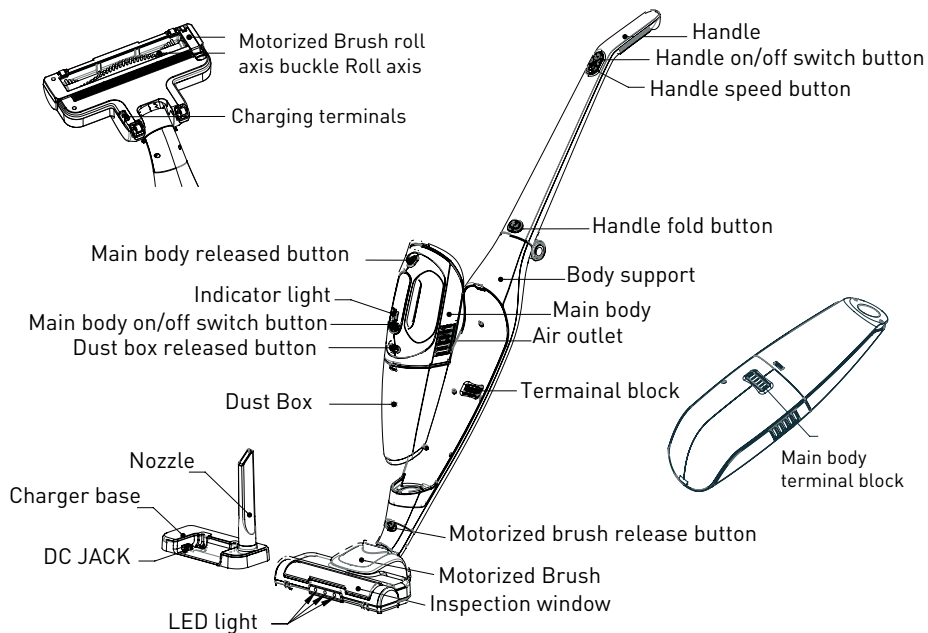

### CHARGE

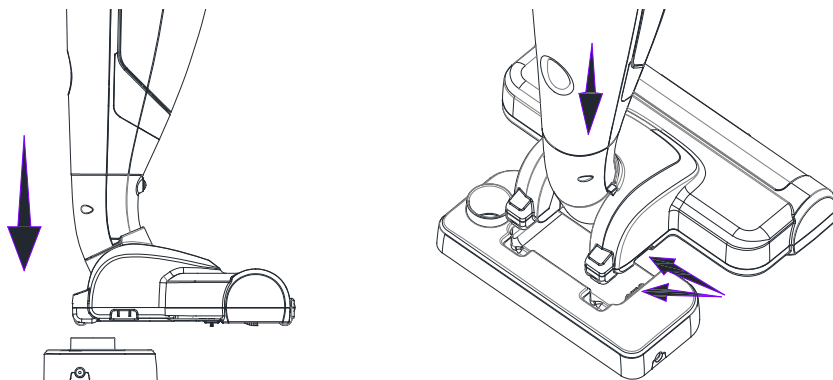

- When the product is delivered from the factory, the battery is not full of electricity, so make sure to full charge the battery before using it (it takes about 6 hours to fully charge).
- When not in use for more than a month, please fully charge it with electricity, unplug the power adapter and preserve it fully charged at least three months once.
- When automatically stop in use because of the power consumption, please do not try to start again or ignore it, make sure to place it back to the charging base to charge immediately, otherwise the battery discharge would cause a battery life decline.
- Make sure to charge under 5°C ~ 35°C environment. Charging under too low or too high temperature will cause the charging time longer and the discharging time shorter.
- It is normal that the temperature of the body and adapter rises when charging.



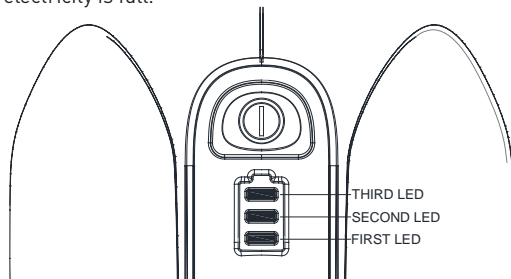

- After the body placed back for about two seconds, the indicator light on the handle will emit the light indication automatically according to the power in the system, and the indicator light has four states as below:
  - a. The first light sparkling, the electricity is low.
  - b. The first light on while the second light twinkling, the electricity is more than half.
  - c. The first and second light on while the third light shining, nearly full recharged.
  - d. All three lights on, the electricity is full.



- Press the power button  ON, then press again, it will become OFF. When it is ON, press  to switch to LOW speed, then press again, it will change to HIGH speed. Each cycle like this way.
- If the product in the upright position, please pull the handle backward, so that the body support can leave from the buckle and then it can start to work.

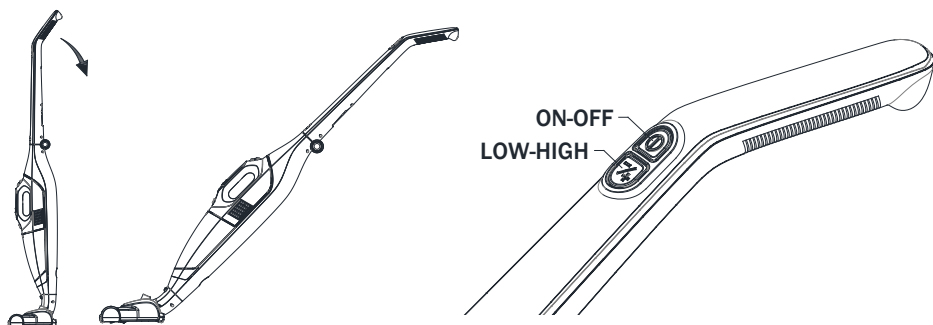

- In the status of power on, the brush and LED lighting will work together. Accordingly to the switching of LOW-HIGH, the brush will rotate at a high speed and low speed, also, the LED lighting will change between high and low light level. Push the handle back and forth to move the brush back and forth, twist the handle to turn the brush left or right to reach every corner of the ground where you need to clean it.
- Press the release button to remove the main body (as below picture), you can use it for cleaning elsewhere, such as countertops, sofas, seats and other surface cleaning.
- Press power button ON, the main body will star to be HIGH speed; And then press again, it will switch to LOW speed; Finally, if press more again, it will change to power off.

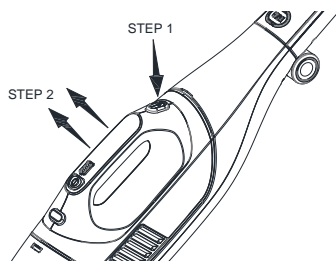
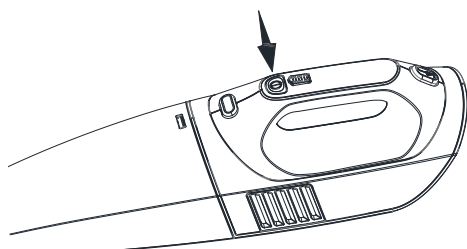

- If there is narrow corner, you can use flat suction nozzle accessory for cleaning. The flat suction nozzle putted in the back of the handle (See below picture), take it out and then insert the air inlet of the main body.

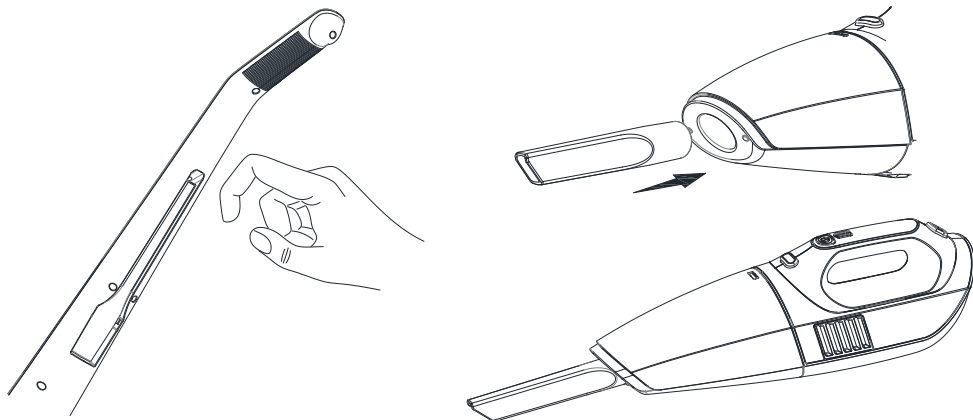

- No matter in high or low speed in use, if the battery is full, the three lights are on (See Figure a) ; If the battery power is in the middle, the third light is off (See Figure b); If the power is low, the second light goes out(See Figure c).

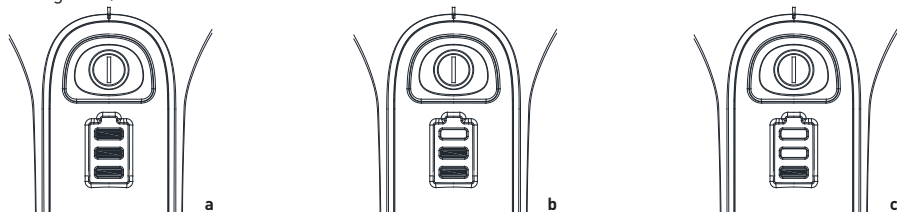

## MAINTENANCE

- Please turn off the power when cleaning the dirt container or maintenance machine.
- When the dust container is full of rubbish or feels weak, you need to clean the rubbish. Take the main unit out, press the "dust tank release button", and then remove the dust box.
- Pull out the dust filter holder and dump the rubbish from the dust container to the dustbin.

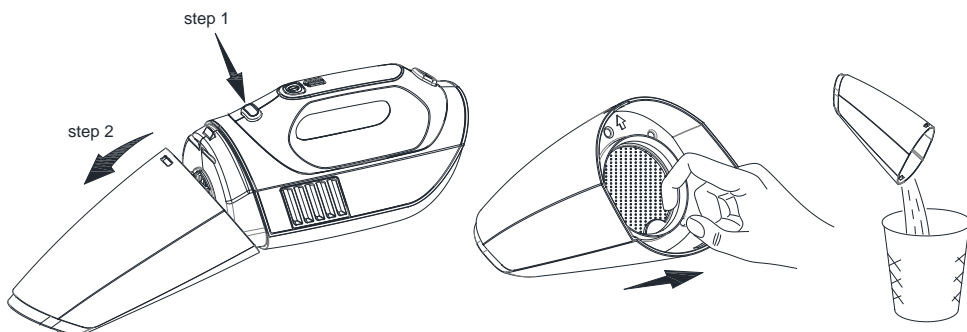

- Rinse the dirt container's inside & filter with water, remove the filter sponge to flush .Wipe or dry the water after rinsing, dry all parts thoroughly before putting it into assembled.

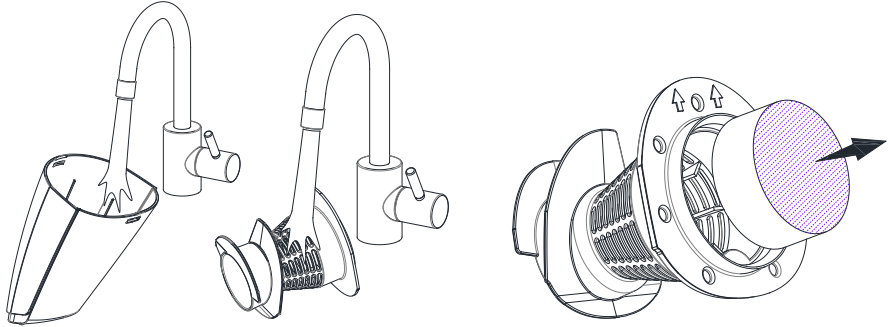

- When brush roller is in process use, it will winding the hair & fiber , the great amount of wrapped fibre will clog the air outlet and causing the suction power decreased.and need to cleaned regularly. Flip the Scroll brush to make up the base, pick out " brush roller plate", and open to the maximum angle, remove the brush roller and cleaning the winding. Place it back in the original position and press down to the " click" button.

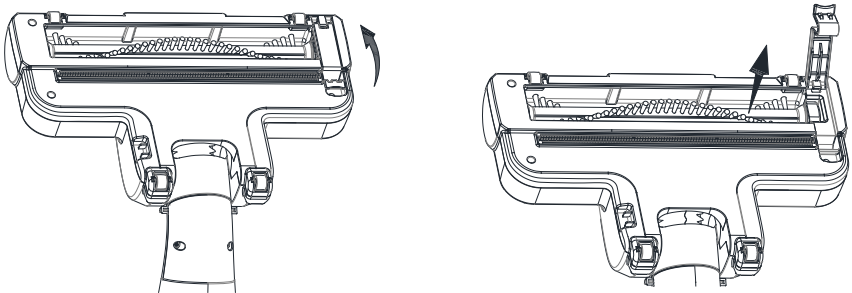

- When the product is not in use for a long time, it can be foldout, , press the " handle folding button" and Swing the handle backward to let it fall naturally.



■ This marking indicates that this product should not be disposed with other household wastes throughout the EU. To prevent possible harm to the environment or human health from uncontrolled waste disposal, recycle it responsibly to promote the sustainable reuse of material resources. To return your used device, please use the return and collection systems or contact the retailer where the product was purchased. They can take this product for environmental safe recycling.

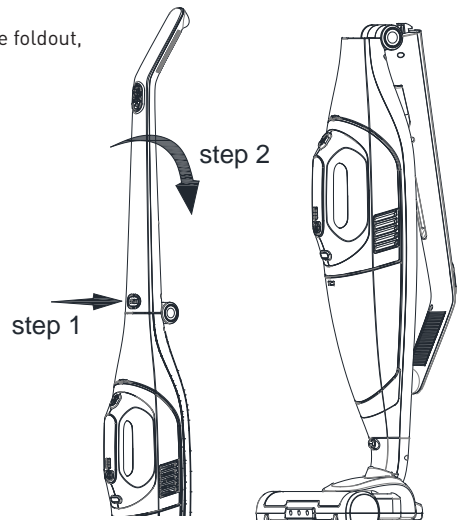

**SPECYFIKACJA**

- Bezworkowa technologia cyklonowa
- Moc ssania maks. 5 kPa
- Dwa ustawienia prędkości
- Moc 150W
- 18,5 V (3,7 V x 5)
- Wbudowany akumulator litowy 2000mah
- Czas ładowania: 6 godzin
- Czas działania: maksymalnie 30 minut
- Głowicę można obracać o 180 stopni
- Pojemność pojemnika na kurz - 0,45 l
- Zmotoryzowana szczotka z oświetleniem LED
- Składany uchwyt

**UWAGI BEZPIECZEŃSTA**

- Przeczytaj uważnie wszystkie instrukcje przed użyciem urządzenia i zachowaj je na przyszłość.
- Jeśli przewód zasilający jest uszkodzony, musi zostać wymieniony przez producenta, aby uniknąć zagrożenia.
- To urządzenie może być używane przez dzieci w wieku powyżej 8 lat i osoby o obniżonych zdolnościach fizycznych, sensorycznych lub umysłowych lub braku doświadczenia i wiedzy, jeśli otrzymali nadzór lub instrukcje dotyczące bezpiecznego korzystania z urządzenia i rozumieją związane z tym zagrożenia. Dzieci nie powinny bawić się urządzeniem. Czyszczenie i konserwacja nie mogą być wykonywane przez dzieci bez nadzoru.
- Zawsze odłączaj urządzenie od zasilania, jeśli zostało pozostawione bez nadzoru i przed montażem, demontażem lub czyszczeniem.
- Nie używaj akcesoriów innych niż dostarczone z urządzeniem
- Nie pozostawiaj części opakowania (toreb plastikowych, styropianu, gwoździ itp.) W zasięgu dzieci lub osób niepełnosprawnych, ponieważ stanowią one potencjalne źródło zagrożenia.
- Wyłącz urządzenie i odłącz je, gdy nie jest używane, przed wymianą akcesoriów lub czyszczeniem.
- Nie zostawiaj urządzenia włączonego, jeśli jest bez nadzoru.
- Nie pozwól, aby jednostka zasilająca, przewód lub wtyczka uległy zamoczeniu.
- Ten odkurzacz jest przeznaczony wyłącznie do użytku domowego i nie nadaje się do celów przemysłowych lub handlowych.
- Należy wyjąć wtyczkę z górnego źródła zasilania podczas czyszczenia lub serwisu.

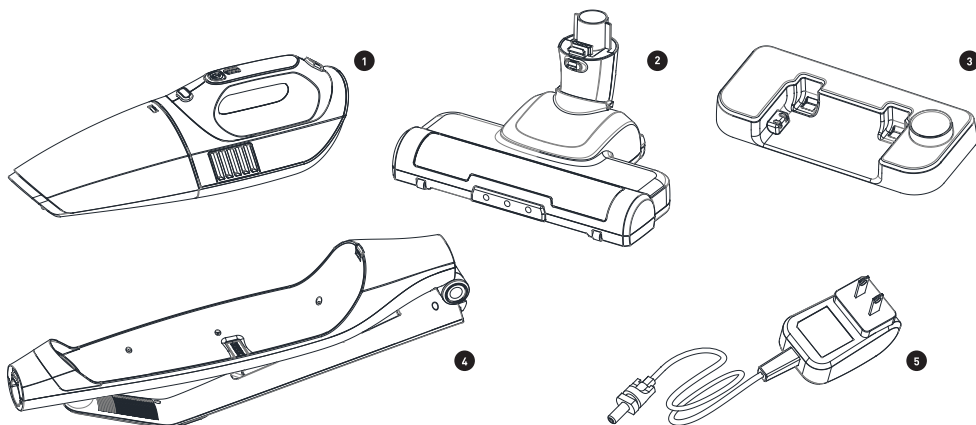

1 Jednostka sterująca z silnikiem 2 Elektroszczotka 3 Baza ładowająca 4 Obudowa 5 Zasilacz

## MONTARZ

1. Rozłóż obudowę i zablokuj klamrę zatrząskową

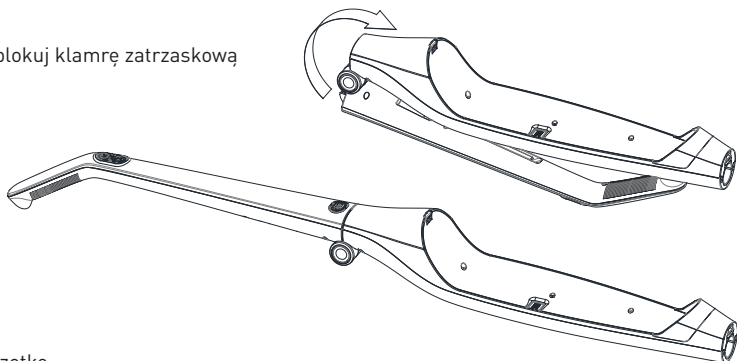

2. Zainstaluj elektroszczotkę

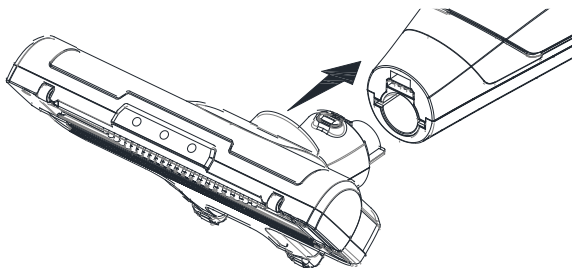

3. Włóż jednostkę sterującą do przeznaczonych miejsc na obudowie

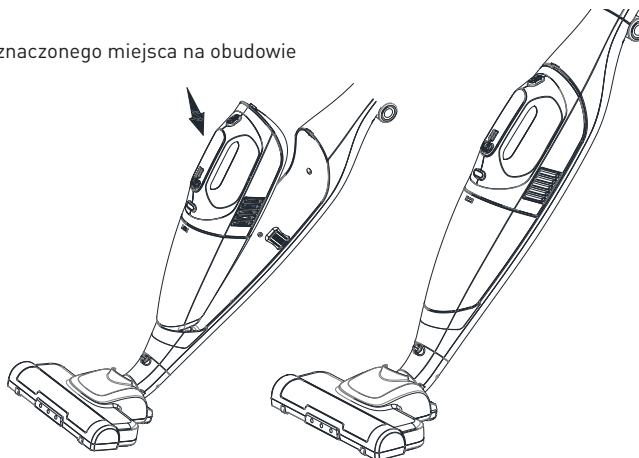

4. Do stacji ładującej podłącz zasilacz

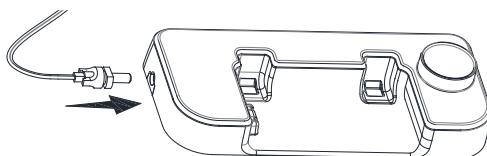

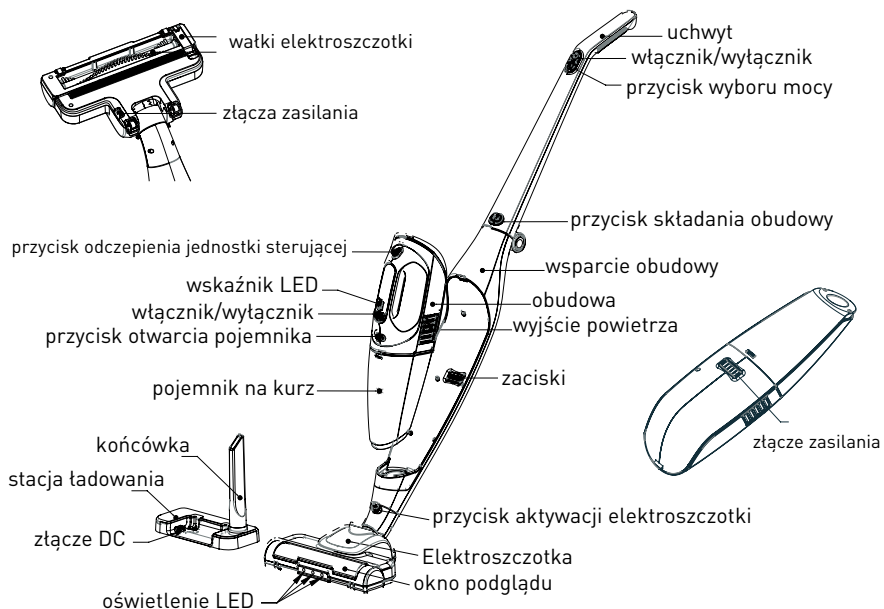

### ŁADOWANIE AKUMULATORA

- Gdy produkt jest dostarczany, bateria nie jest w pełni naładowana, więc upewnij się, że bateria została całkowicie naładowana przed użyciem sprzętu (pełne naładowanie trwa około 6 godzin).
- Jeśli urządzenie nie jest używane przez ponad miesiąc, należy go całkowicie naładować, odłączyć zasilacz i zachować je pełni naładowane co najmniej trzy miesiące.
- Po automatycznym zatrzymaniu z powodu zużycia energii, nie próbuj ponownie uruchamiać odkurzacza. Upewnij się, że odłożyłeś go z powrotem do stacji ładującej w celu natychmiastowego naładowania, w przeciwnym razie rozładowanie baterii spowodowałoby spadek żywotności baterii.
- Upewnij się, że ładujesz w środowisku 5°C ~ 35°C. Ładowanie w zbyt niskiej lub zbyt wysokiej temperaturze spowoduje dłuższy czas ładowania i krótszy czas rozładowania.
- To normalne, że temperatura zasilacza i stacji ładującej wzrasta podczas ładowania.

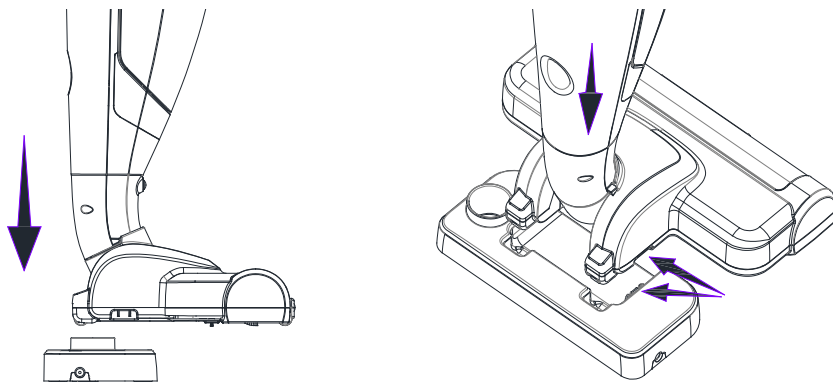

- Wskanik LED może sygnalizować cztery różne wskazania:
  - a. Pulsujące świecenie pierwszej diody LED – bateria na wyczerpaniu.
  - b. Jednostajne świecenie pierwszej diody LED i jednocześnie pulsowanie drugiej – ponad połowa naładowania baterii.
  - c. Jednostajne świecenie dwóch pierwszych diod LED i jednocześnie pulsowanie trzeciej – 76% naładowania baterii
  - d. Jednostajne świecenie wszystkich diod LED – bateria w pełni naładowana.

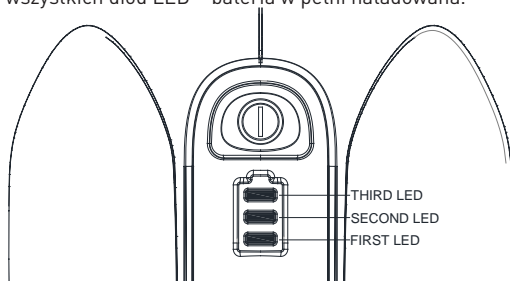

- Wciśnij przycisk zasilania "ON-OFF", a następnie ponownie – urządzenie wyłączy się. Wciśnij "LOW-HIGH", aby zwiększać lub zmniejszać prędkość.
- Poniższa ilustracja prezentuje pozycję, w której należy używać odkurzacza

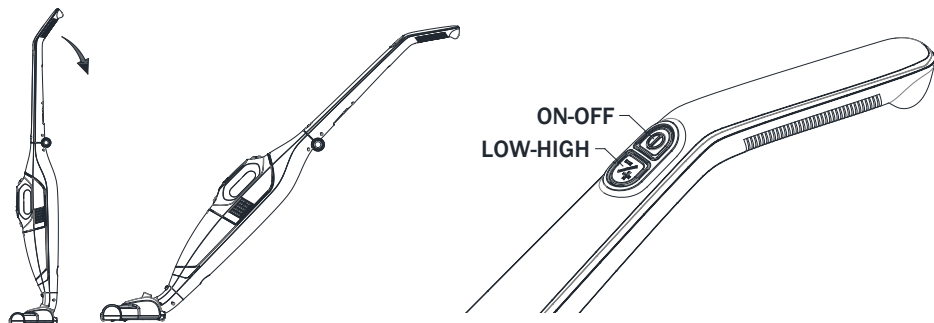

- Wciśnij przyciski tak, jak na poniższej ilustracji, aby zwolnić blokadę i odłączyć jednostkę sterującą (odkurzacz ręczny) od reszty obudowy.
- Wciśnij przycisk zasilania "ON-OFF", aby przełączyć na prędkość wysoką. Po kolejnym naciśnięciu prędkość zostanie zmniejszona. Jeszcze jedno naciśnięcie wyłącza urządzenie.

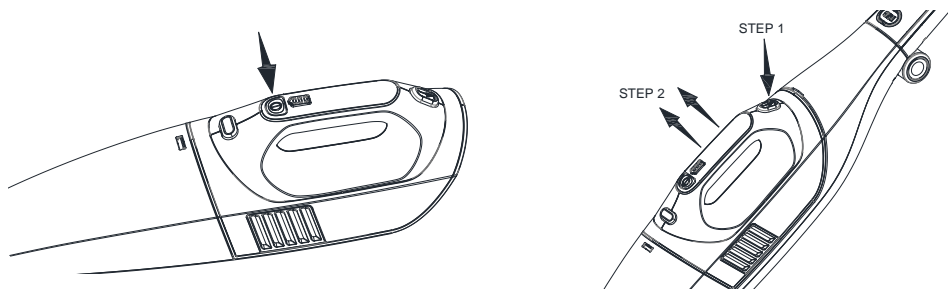

- Jeśli jest wąski narożnik, do czyszczenia można użyć płaskiej dyszy ssącej. Płaska dysza ssąca umieszczona z tyłu uchwytu (patrz zdjęcie poniżej), wyjmij ją, a następnie włóż wlot powietrza do korpusu głównego.

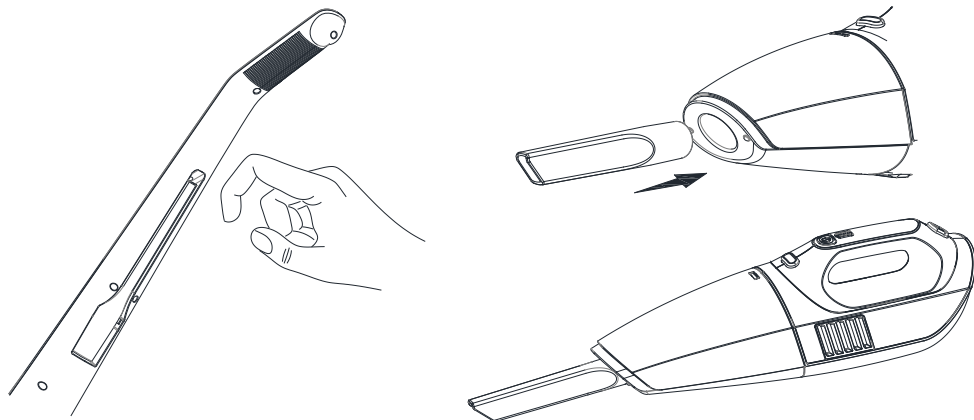

- Stan naładowania baterii odczytywany jest za pomocą poniższych wskaźników

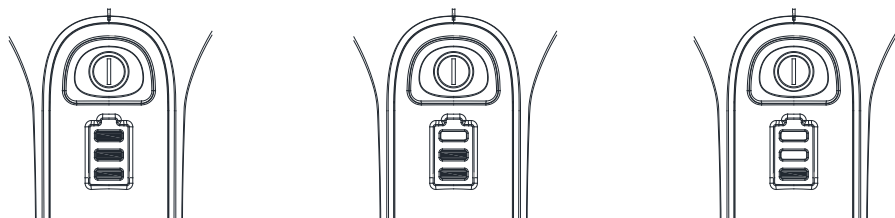

### KONSERWACJA

- Wyłącz zasilanie podczas czyszczenia pojemnika na brud lub maszyny konserwacyjnej
- Gdy pojemnik na kurz jest pełen śmieci lub czuje się słaby, należy oczyścić śmieci. Wyjmij jednostkę główną, naciśnij przycisk zwalnający zbiornik kurzu, a następnie wyjmij pojemnik na kurz
- Wyciągnij uchwyt filtra kurzu i wyrzuć śmieci ze zbiornika kurzu

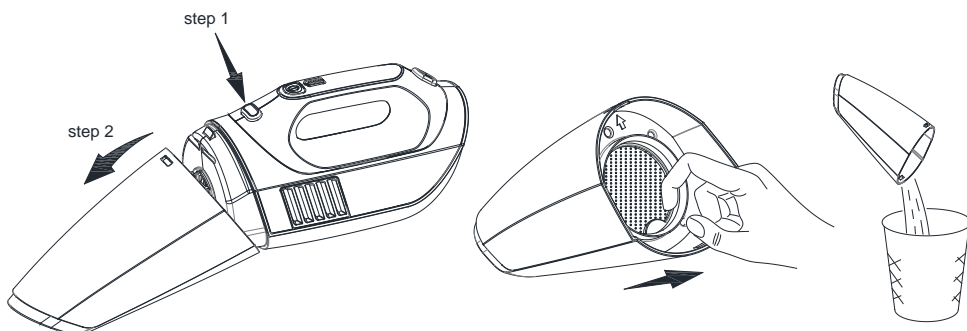



- Przepłucz pojemnik z brudem wewnątrz i filtrem wodą, usuń gąbkę filtra, aby przepłukać. Wytrzyj lub osusz wodę po płukaniu, dokładnie wysusz wszystkie części przed włożeniem.

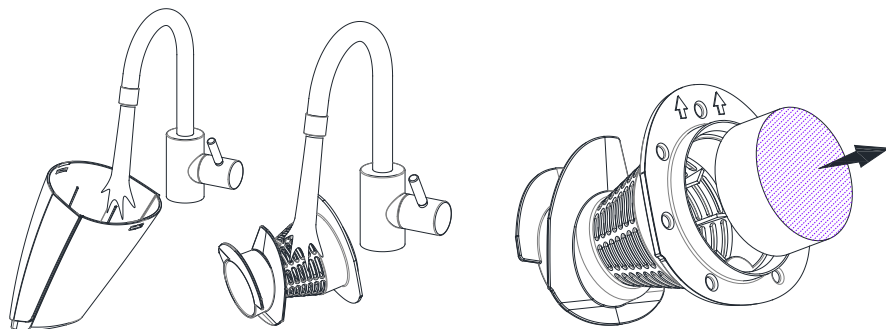

- Szczotkę należy regularnie czyścić. W tym celu można otworzyć podstawy, wyciągnąć i wyczyścić wiatki szczotkowe

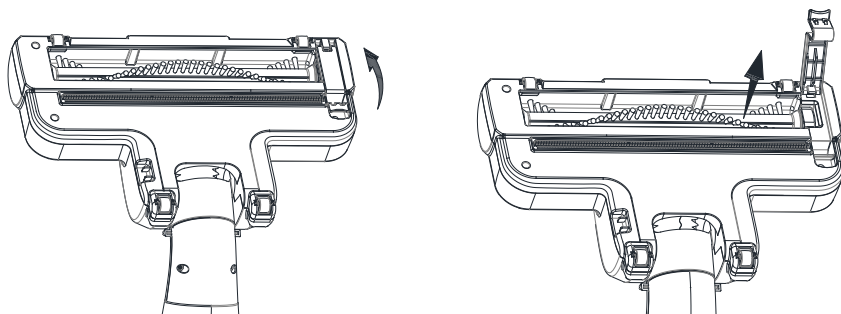

- Poniższa ilustracja prezentuje sposób składania urządzenia:



■ Ten symbol oznacza, że tego produktu nie należy wyrzucać razem z innymi odpadami z gospodarstw domowych w całej UE. Aby zapobiec możliwym szkodom dla środowiska lub zdrowia ludzkiego spowodowanym niekontrolowanym usuwaniem odpadów, poddaj je recyklingowi w celu promowania zrównoważonego ponownego wykorzystania zasobów materiałowych. Aby zwrócić zużyte urządzenie, skorzystaj z systemów zwrotu i odbioru lub skontaktuj się ze sprzedawcą, u którego produkt został zakupiony. Mogą zabrać ten produkt do bezpiecznego dla środowiska recyklingu.

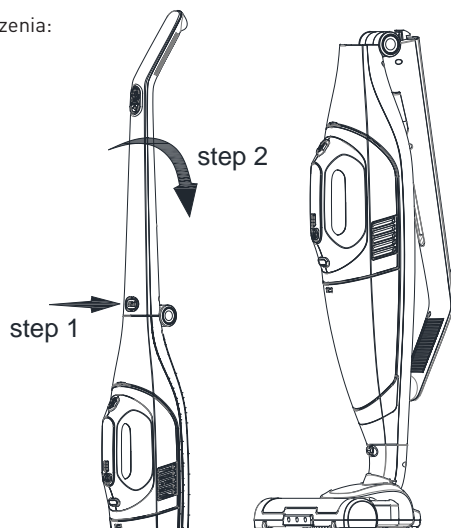

**SPECIFICATIONS**

- Tehnologie ciclonică fără sac
- Putere de aspirație max 5 kPa
- Două setări de viteză
- Putere 150w
- 18,5V (3,7V \* 5)
- baterie de litium încadrată 2000mah
- Timp de încărcare: 6 ore
- Durata de funcționare: max 30 min
- Capul poate fi rotit la 180 de grade
- Capacitatea recipientului de praf de aprox. 0,45 litri
- Perie motorizată cu iluminare cu LED
- Mâner pliabil

**IMPORTANT SAFEGUARDS**

- Înainte de a utiliza aparatul, citiți cu atenție toate instrucțiunile și păstrați-le pentru referințe ulterioare.
- Dacă cablul de alimentare este deteriorat, acesta trebuie înlocuit de producător, de agentul de service sau de persoane calificate, pentru a evita pericolul.
- Acest aparat poate fi utilizat de copiii cu vârsta de cel puțin 8 ani și persoanelor cu capacități fizice, senzoriale sau mentale reduse doar dacă sunt supravegheate de persoane responsabile. COPII NU AU VOIE SĂ SE JOACE CU ACEST PRODUS. Curățarea și întreținerea aparatului se face doar de persoane responsabile.
- Deconectați întotdeauna aparatul de la sursa de alimentare dacă este lăsat nesupravegheat și înainte de asamblare, dezasamblare sau curățare.
- Nu folosiți alte accesorii decât cele furnizate împreună cu aparatul
- Nu lăsați componentele ambalajului (pungi de plastic, polistiren spumant, cuie etc.) la îndemâna copiilor sau a persoanelor incapabile, deoarece acestea reprezintă potențiale surse de pericol.
- Opriiți aparatul și deconectați-l de la sursă înainte de a schimba accesoriile sau înainte de a vă apropia de componentele mobile
- Nu lăsați aparatul dacă este nesupravegheat.
- Nu lăsați uleiul, cablul sau ștecherul să se ude.
- Aspiratorul reîncărcabil este destinat doar pentru uz casnic și este nepotrivit în scopuri industriale sau comerciale.
- Opriiți și deconectați aparatul când nu îl folosiți, înainte de a schimba accesoriile sau de a curăța.

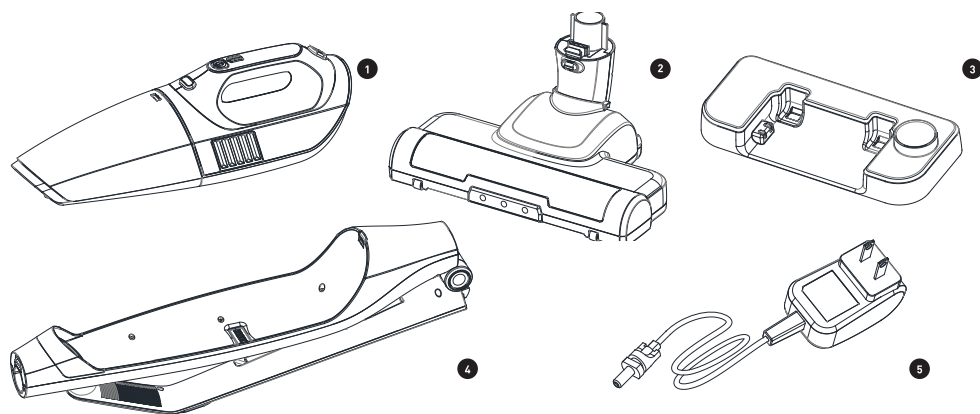

1 Corp principal 2 Perie motorizată 3 Bază 4 Suport corp principal 5 Încărcător

## ASAMBLAREA

1. Extindeți suportul corpului, întoarceți mânerul în direcția de deschidere și fixați-l pe clapeta de clic, după cum se arată mai jos.

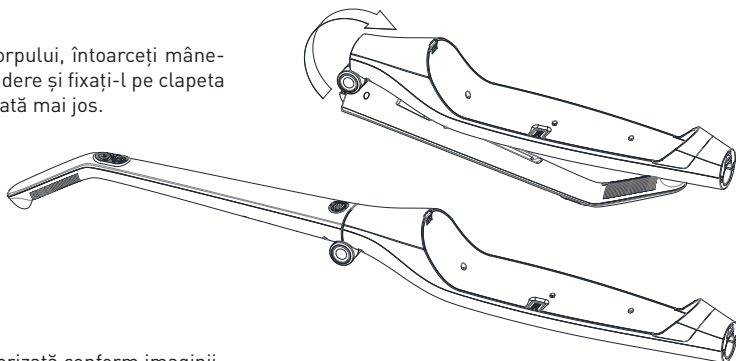

2. Asamblați peria motorizată conform imaginii.

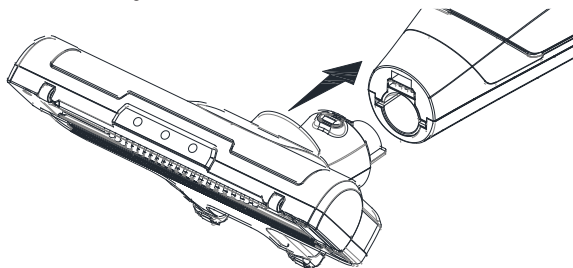

3. Asamblați corpul principal

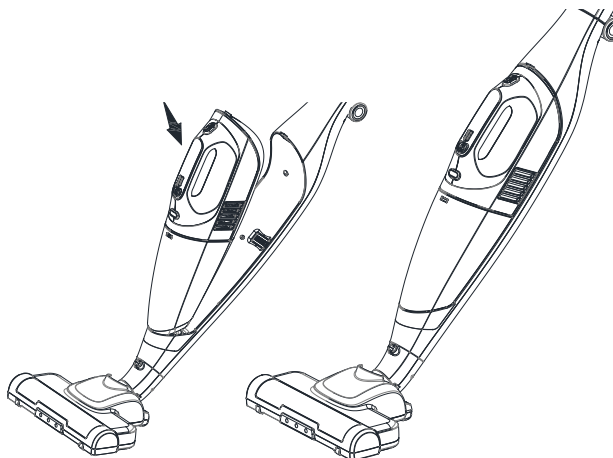

4. Assemble the charger base, as shown below

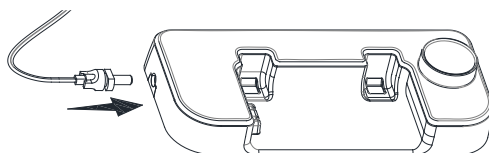

## ASPIRATOR DETAȘABIL, INSTRUCȚIUNI DE UTILIZARE

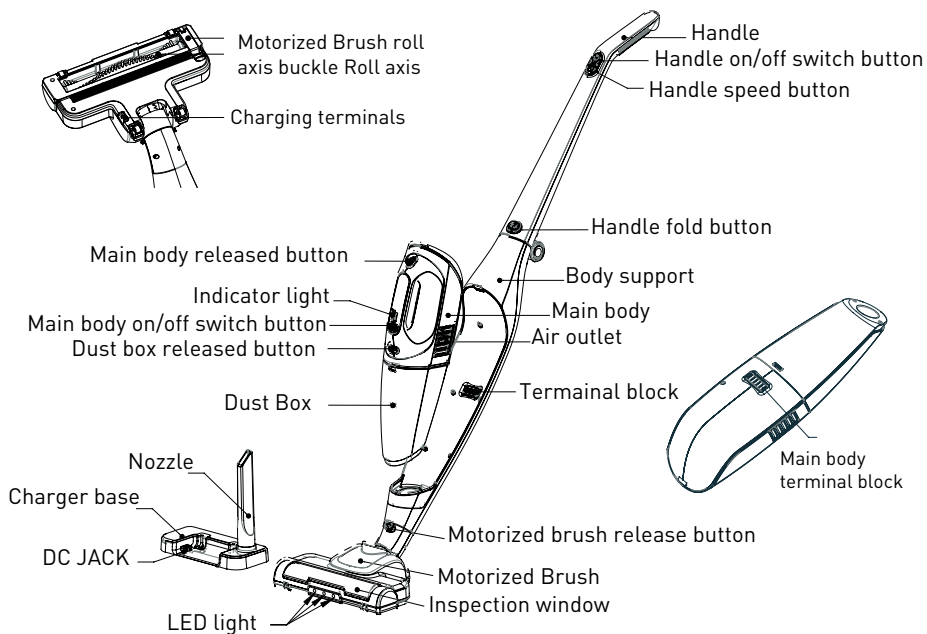
**ÎNCĂRCAREA**

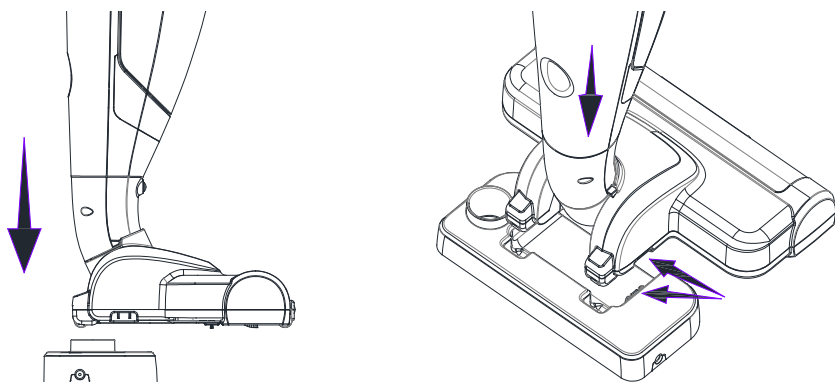

- Când produsul este livrat din fabrică, bateria nu este plină de energie electrică, deci asigurați-vă că încărcați complet bateria înainte de a o utiliza (este nevoie de aproximativ 6 ore pentru încărcare completă).
- Dacă nu mai este utilizat timp de mai mult de o lună, încărcați-l complet cu electricitate, deconectați adaptorul de alimentare și păstrați-l complet încărcat cel puțin trei luni o dată.
- În cazul opririi automate în utilizare din cauza consumului de energie, vă rugăm să nu încercați să o porniți din nou sau să o ignorați; asigurați-vă că o puneți înapoi la baza de încărcare pentru a încărca imediat, în caz contrar descărcarea bateriei va duce la o scădere a duratei de viață a bateriei.
- Asigurați-vă că încărcați în medii 5°C ~ 35°C. Încărcarea la temperaturi prea scăzute sau prea ridicate va determina mai mult timp de încărcare și o durată de descărcare mai scurtă.
- Este normal ca temperatura corpului și a adaptorului să crească la încărcare.

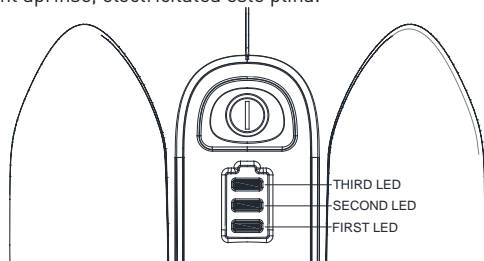

• După ce corpul sa așezat înapoi timp de aproximativ două secunde, indicatorul luminos de pe mâner va emite automat indicația luminii în funcție de puterea din sistem, iar indicatorul luminos are patru stări, după cum urmează:

- Prima lumină strălucitoare, electricitatea este scăzută.
- Prima lumină aprinsă în timp ce a doua lumină clipește, electricitatea este mai mult decât jumătate.
- Lumina prima și a doua se aprinde în timp ce a treia lumină strălucește, aproape complet încărcată.
- Toate cele trei lumini sunt aprinse, electricitatea este plină.



- Apăsați butonul de alimentare  ON, apoi apăsați din nou, va deveni OFF. Când este activată, apăsați  pentru a comuta la viteza LOW, apoi apăsați din nou, se va schimba la viteză mare. Fiecare ciclu este așa.
- Dacă produsul este în poziție verticală, trageți mânerul înapoi, astfel încât suportul pentru corp să poată părăsi catarama și apoi să înceapă să funcționeze.

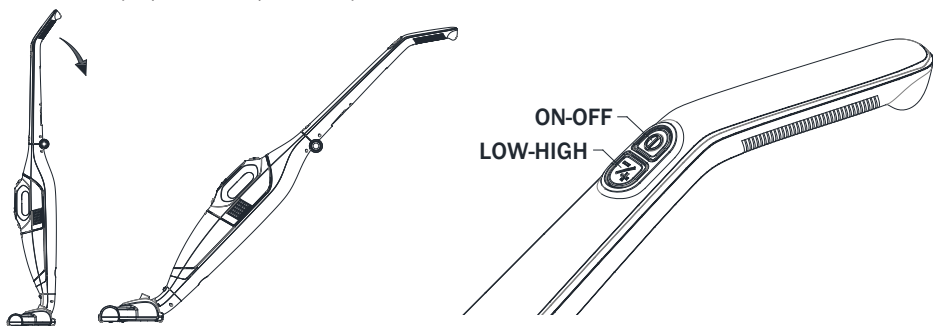

- În stare de pornire, peria și iluminatul cu LED-uri vor funcționa împreună. Conform comutării LOW-HIGH, peria se va roti la viteză mare și viteză redusă, de asemenea, iluminarea LED-ului se va schimba între nivelul luminii ridicate și a nivelului scăzut al luminii. Împingeți mânerul înainte și înapoi pentru a mișca peria înainte și înapoi, răsuciți mânerul pentru a întoarce peria la stânga sau la dreapta pentru a ajunge la fiecare colț al solului unde trebuie să îl curățați.
- Apăsați butonul de eliberare pentru a scoate corpul principal (după imaginea de mai jos), îl puteți utiliza pentru curățarea în altă parte, cum ar fi blaturi, canapele, scaune și alte curățări de suprafață.
- Apăsați butonul de alimentare ON, corpul principal va deveni HIGH speed; Apoi apăsați din nou, va trece la viteza LOW; În cele din urmă, dacă apăsați din nou mai mult, se va schimba la oprire.

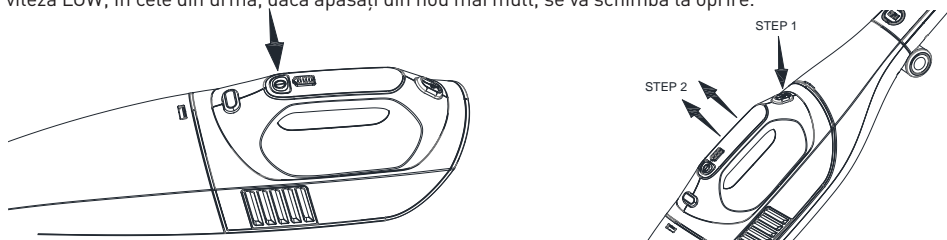

- Dacă există un colț îngust, puteți utiliza un accesoriu de aspirație plată pentru curățare. Duză de aspirație plată pusă în partea din spate a mânerului (vezi imaginea de mai jos), scoateți-o și apoi introduceți orificiul de admisie a aerului al corpului principal.

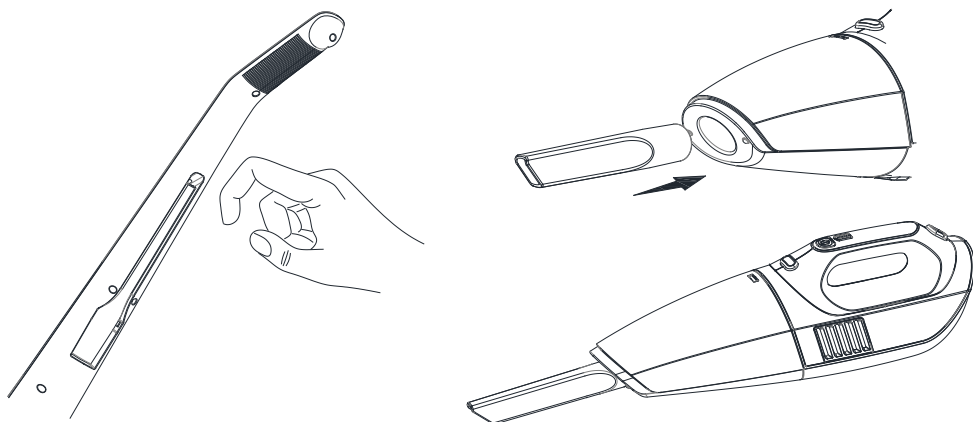

- Indiferent de viteza înaltă sau joasă în utilizare, dacă bateria este plină, cele trei lumini sunt aprinse (vezi figura a); Dacă bateria este în mijloc, a treia lumină este oprită (a se vedea figura b); Dacă alimentarea este scăzută, cea de-a doua lumină se stinge (a se vedea figura c).

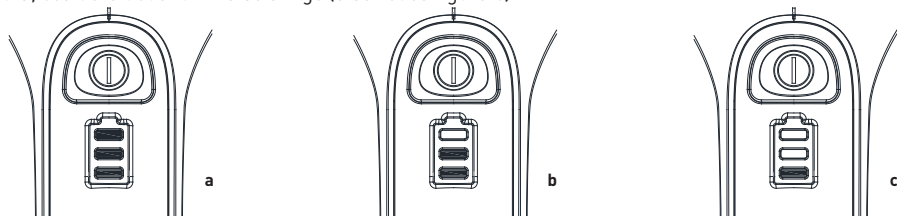

### MENȚIENEA

- Vă rugăm să opriți alimentarea atunci când curățați recipientul de murdărie sau mașina de întreținere.
- Când recipientul pentru praf este plin de gunoi sau se simte slab, trebuie să curățați gunoiul. Scoateți unitatea principală afară, apăsați butonul de eliberare a rezervorului de praf și apoi scoateți cutia de praf.
- Scoateți suportul filtrului de praf și aruncați deșeurile din recipientul de praf în coșul de gunoi.

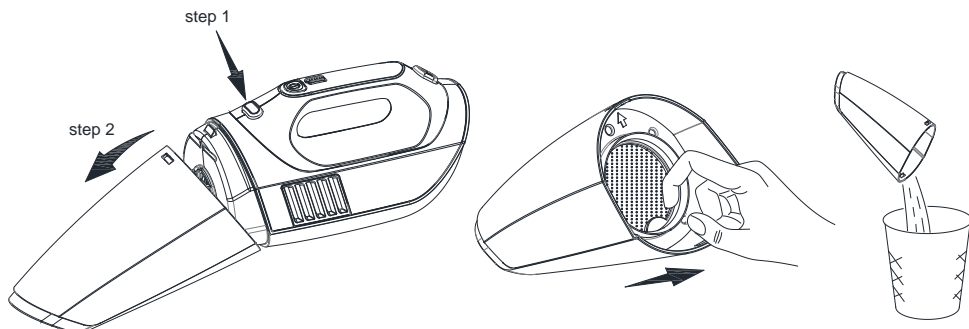

- Clătiți recipientul de murdărie în interior și filtruți cu apă, scoateți buretele de filtru pentru a spăla. Ștergeți sau uscați apă după clătire, uscați toate părțile bine înainte de a le pune în asamblare.

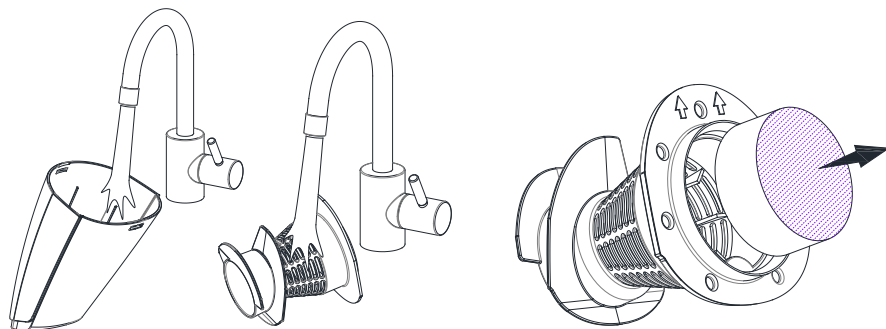

- Când rola de perie este în uz, se va înfășura parul și fibra, cantitatea mare de fibră înfășurată va înfunda priza de aer și va cauza scăderea puterii de aspirație. Răsturnați Rotiți peria pentru a alcătui baza, alegeți "placa rolor perie" și deschideți-o până la unghiul maxim, scoateți rola de perie și curățați bobina. Puneți-l înapoi în poziția inițială și apăsați în jos pe butonul "clic".

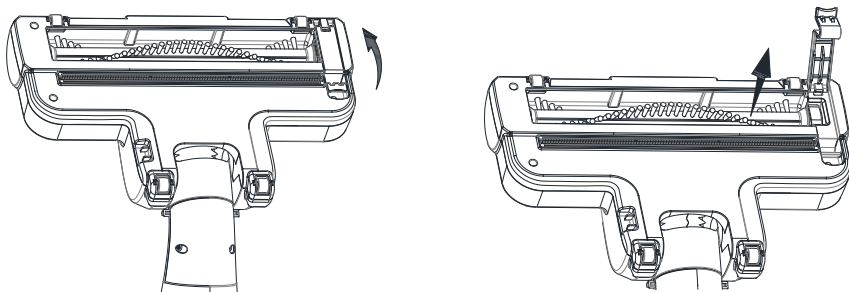

- Când produsul nu este folosit pentru o lungă perioadă de timp, acesta poate fi îndoit, apăsați butonul "pliere mâner" și Înclinați mânerul înapoi pentru al lăsa să cadă în mod natural.



■ Acest marcaj indică faptul că acest produs nu trebuie aruncat împreună cu alte deșeuri menajere pe teritoriul UE. Pentru a preveni posibilele daune asupra mediului sau sănătății umane din eliminarea necontrolată a deșeurilor, reciclați în mod responsabil pentru a promova reutilizarea durabilă a resurselor materiale. Pentru a returna dispozitivul utilizat, utilizați sistemele de returnare și de colectare sau contactați distribuitorul de unde a fost achiziționat produsul. Aceștia pot lua acest produs pentru reciclarea ecologică.

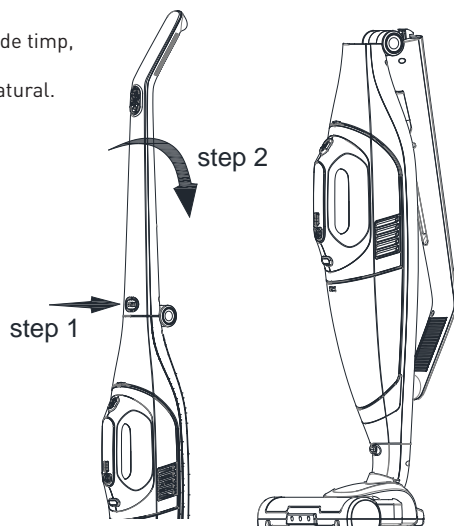

**SPÉCIFICATIONS TECHNIQUES**

- Aspirateur de tête détachable
- Technologie cyclonique sans sac
- Puissance d'aspiration max 5kPa
- Deux vitesses
- Puissance 150w
- 18,5V (3,7V x 5)
- Batterie au lithium 2000mah intégrée
- temps de charge: 6 heures
- Durée de fonctionnement: 30 min max.
- La tête peut être tournée à 180 degrés
- Capacité du bac à poussière environ 0,45 litre
- Brosse motorisée avec éclairage LED
- poignée pliable

**GARANTIES IMPORTANTES**

- Lisez attentivement toutes les instructions avant d'utiliser votre appareil et conservez-les pour référence ultérieure.
- Si le cordon d'alimentation est endommagé, il doit être remplacé par le fabricant, son agent de service ou des personnes de qualification similaire pour éviter tout risque.
- Cet appareil peut être utilisé par les enfants âgés de 8 ans et plus et les personnes ayant des capacités physiques, sensorielles ou mentales réduites ou un manque d'expérience et de connaissances si elles ont reçu une supervision ou des instructions pour utiliser l'appareil de façon sûre et comprendre les dangers impliqués. Les enfants ne doivent pas jouer avec cet appareil. Le nettoyage et la maintenance par l'utilisateur ne doivent pas être effectués par des enfants sans surveillance.
- Toujours débrancher l'appareil de l'alimentation électrique s'il est laissé sans surveillance ou avant de le monter, le démonter et le nettoyer.
- N'utilisez pas d'accessoires autres que ceux fournis avec l'appareil.
- Ne laissez pas d'éléments de l'emballage (sacs en plastique, mousse de polystyrène, clous, etc.) à la portée des enfants ou de personnes inaptes car cela peut constituer un danger potentiel.
- Éteignez l'appareil et débranchez-le de l'alimentation électrique avant de changer les accessoires ou d'approcher des pièces susceptibles de bouger en cours d'utilisation.
- Ne laissez pas l'appareil allumé s'il est laissé sans surveillance.
- Le bloc d'alimentation, le cordon ou la fiche du produit ne doivent absolument pas être mouillés.
- L'aspirateur rechargeable est destiné à un usage domestique uniquement et ne convient pas à des fins industrielles ou commerciales.
- Éteignez et débranchez l'appareil lorsqu'il n'est pas utilisé, avant de changer les accessoires ou de le nettoyer.

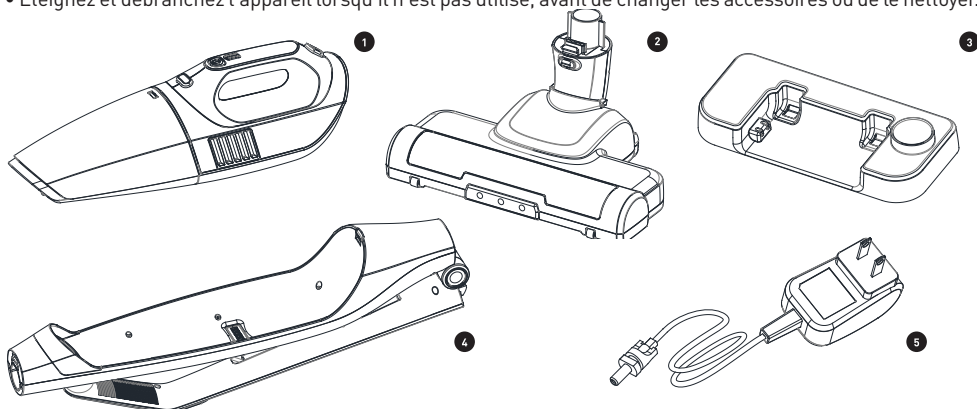

1 Corps principal 2 Brosse motorisée 3 Base de charge 4 Support corporel 5 Chargeur



## ASSEMBLAGE

1. Développez le support corporel puis tournez la poignée dans le sens d'ouverture. Verrouillez l'attache, comme indiqué ci-dessous.

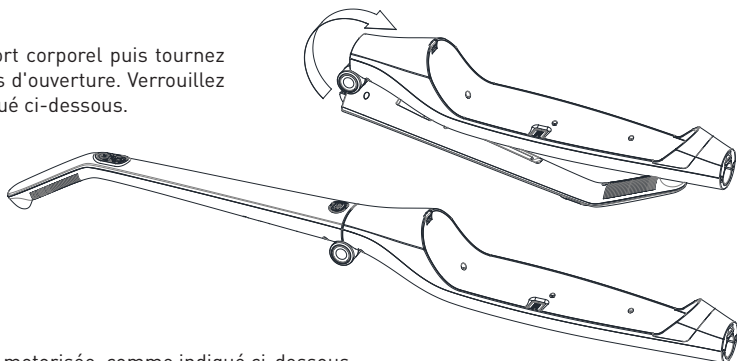

2. Assemblez la brosse motorisée, comme indiqué ci-dessous.

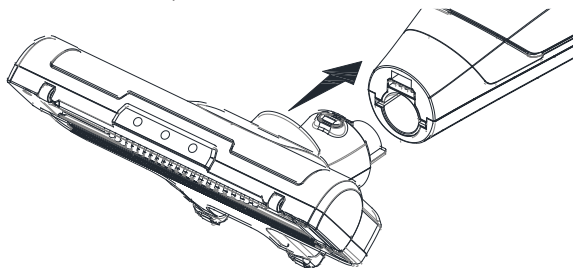

3. Assemblez le corps principal, comme indiqué ci-dessous.

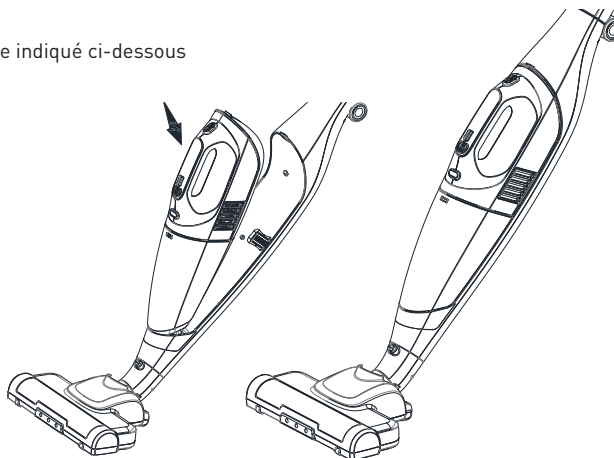

4. Assemblez la base du chargeur, comme indiqué ci-dessous.

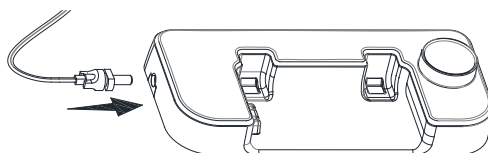

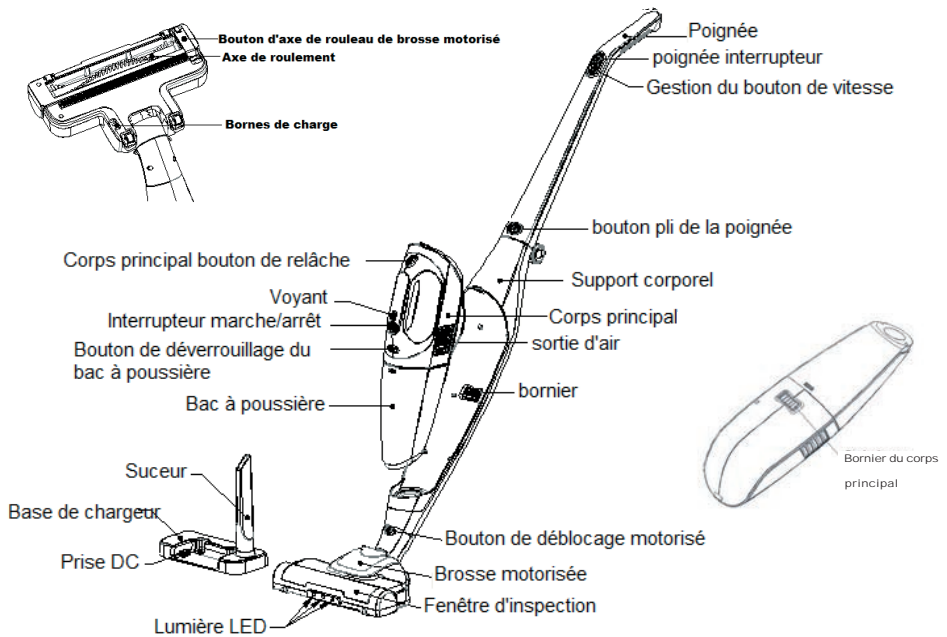

### CHARGE

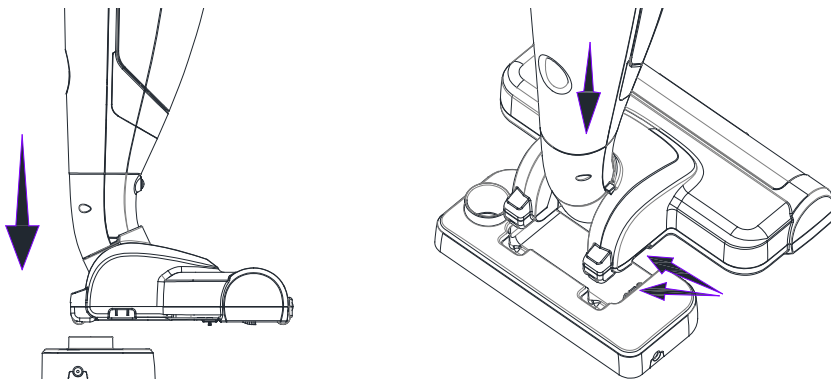

- Lorsque le produit est livré de l'usine, la batterie n'est pas pleine d'électricité, assurez-vous donc de la charger complètement avant de l'utiliser (il faut environ 6 heures pour la charger complètement).
- S'il n'est pas utilisé pendant plus d'un mois, veuillez le charger complètement avec de l'électricité. Débranchez l'adaptateur secteur et conservez-le complètement chargé au moins trois mois une fois.
- Quand il cesse automatiquement d'être utilisé en raison de sa consommation électrique, n'essayez pas de le redémarrer ou de l'ignorer. Assurez-vous de le replacer sur la base de chargement pour le charger immédiatement, sinon la décharge de la batterie entraînerait une diminution de sa durée de vie.
- Assurez-vous de charger dans un environnement de 5°C ~ 35°C. Charger à une température trop basse ou trop élevée allongera le temps de charge et augmentera le temps de décharge.
- Il est normal que la température du corps et de l'adaptateur augmente lors du chargement.

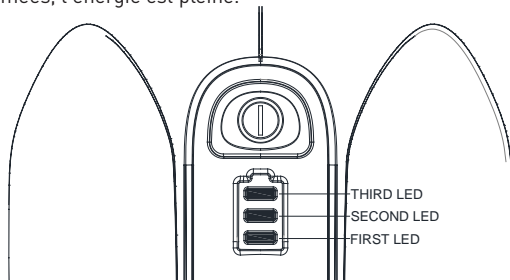

• Après que le corps ait été placé pendant environ deux secondes, le voyant de la poignée émettra automatiquement l'indication lumineuse en fonction de la puissance du système et le voyant présentera quatre états comme indiqué ci-dessous:

- La première lumière scintille, l'énergie est basse.
- La première lumière allumée tandis que la deuxième lumière scintille, l'énergie est plus de la moitié.
- La première et la deuxième lumière sont allumées tandis que la troisième est allumée, presque complètement rechargée.
- Les trois lumières allumées, l'énergie est pleine.



- Appuyez sur le bouton  et appuyez à nouveau pour éteindre. When it is ON, Appuyez  pour passer à la vitesse BAS, puis appuyez de nouveau sur, il passera à la vitesse ÉLEVÉE. Chaque cycle est comme ça.
- Si le produit est en position verticale, veuillez tirer la poignée vers l'arrière afin que le support corporel puisse sortir de la boucle et qu'il puisse ensuite commencer à fonctionner.

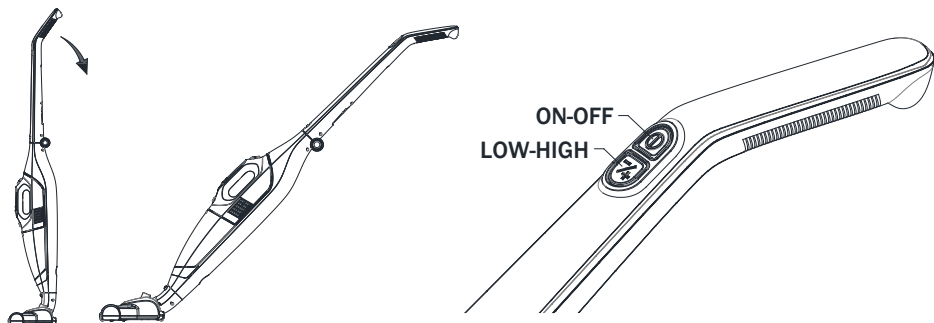

• À l'état de mise sous tension, la brosse et l'éclairage LED fonctionneront. En fonction de la commutation, la brosse tournera à vitesse élevée ou basse. L'éclairage LED passera en fonction également du niveau de lumière faible à élevé. Poussez la poignée de l'avant vers l'arrière pour déplacer la brosse en arrière. Tournez la poignée pour faire tourner la brosse vers la gauche ou la droite pour atteindre chaque coin que vous devez nettoyer.

• Appuyez sur le bouton de déverrouillage pour retirer le corps principal (comme sur la photo ci-dessous). Vous pouvez l'utiliser pour le nettoyer ailleurs, comme les comptoirs, les canapés, les sièges et autres surfaces.

• Pressez le bouton ON, le corps principal sera à haute vitesse; Et puis appuyez à nouveau, il passera à la vitesse BAS; Enfin, si vous appuyez à nouveau, il s'éteindra.



- Si le coin est étroit, vous pouvez utiliser l'accessoire pour suceur plat pour le nettoyage. La buse d'aspiration plate est placée à l'arrière de la poignée (voir photo ci-dessous), sortez-la puis insérez-la dans l'entrée d'air du corps principal

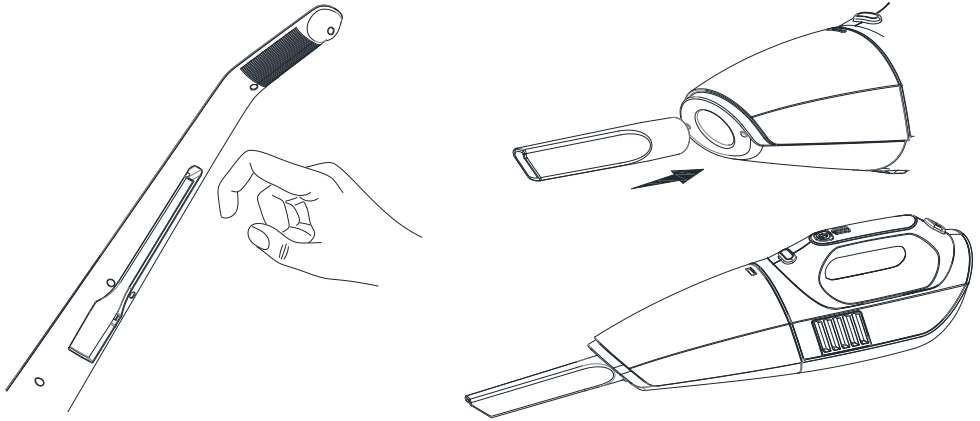

- Peu importe la vitesse d'utilisation, si la batterie est pleine, les trois voyants sont allumés (voir Figure a). A moitié pleine, le troisième voyant est éteint (voir la figure b). Si l'énergie est faible, le second voyant s'éteint (voir la figure c).

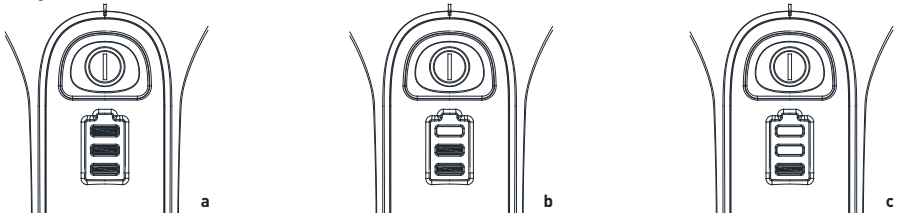

## MAINTENANCE

- Coupez le courant lors du nettoyage du bac à poussière ou de la machine de maintenance.
- Lorsque le bac à poussière est plein d'ordures, vous devez les nettoyer. Sortez l'unité principale, appuyez sur le « bouton de dégagement du réservoir à poussière », puis retirez le bac à poussière.
- Retirez le porte-filtre à poussière et jetez les déchets du bac à poussière dans une poubelle.

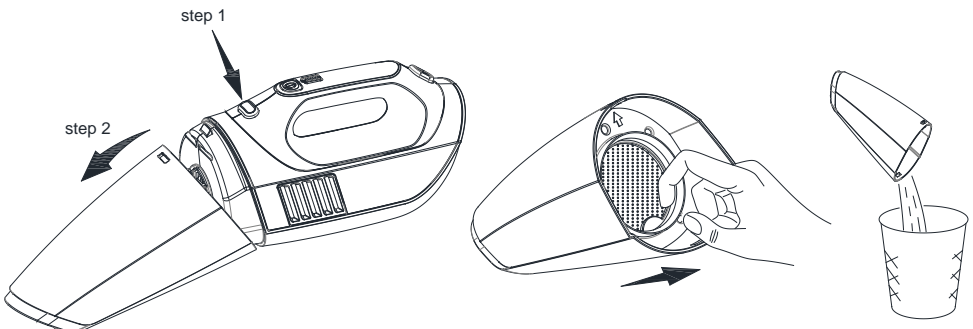

- Rincez le récipient à poussière à l'intérieur et le filtre. Retirez l'éponge du filtre pour la rincer. Essuyez ou séchez l'eau après le rinçage, séchez soigneusement toutes les pièces avant de la mettre en place.

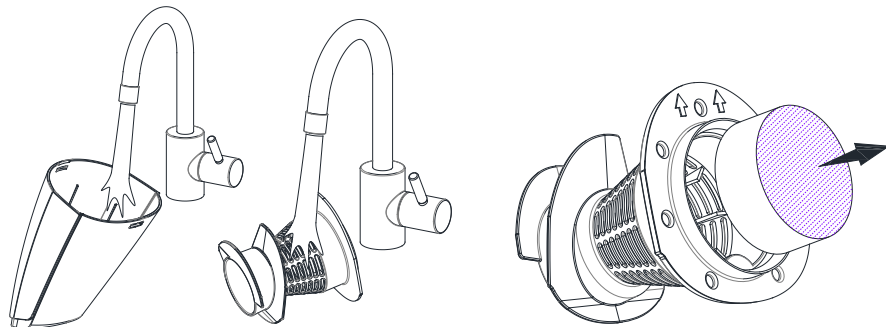

- Lorsque le rouleau brosse est en cours d'utilisation, il enroutera les cheveux et la fibre, la grande quantité de fibre enrobée obstruera la sortie d'air et causera une diminution de la puissance d'aspiration. Vous pouvez choisir la "plaque de rouleau brosse" et l'ouvrir à l'angle maximum, retirer le rouleau brosse et nettoyer l'enroulement. Le remettre dans sa position d'origine et appuyez sur le bouton «clic».

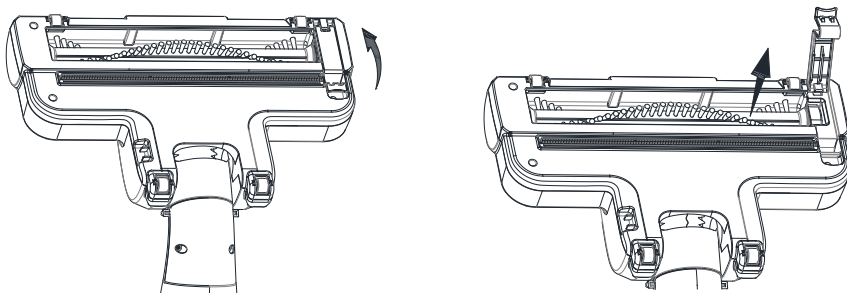

- Lorsque le produit n'est pas utilisé pendant une longue période, il peut être déplié, appuyez sur le «bouton de rabattement de la poignée» et faites pivoter la poignée vers l'arrière.



■ Ce marquage indique que ce produit ne doit pas être jeté avec les autres déchets ménagers dans l'ensemble de l'UE. Afin d'éviter tout risque d'atteinte à l'environnement ou à la santé humaine résultant d'une élimination incontrôlée des déchets, recyclez-le de manière responsable afin de promouvoir la réutilisation durable des ressources matérielles. Pour retourner votre appareil usagé, veuillez utiliser les systèmes de retour et de collecte ou contactez le revendeur chez qui vous avez acheté le produit. Ils peuvent prendre ce produit pour un recyclage sans danger pour l'environnement.

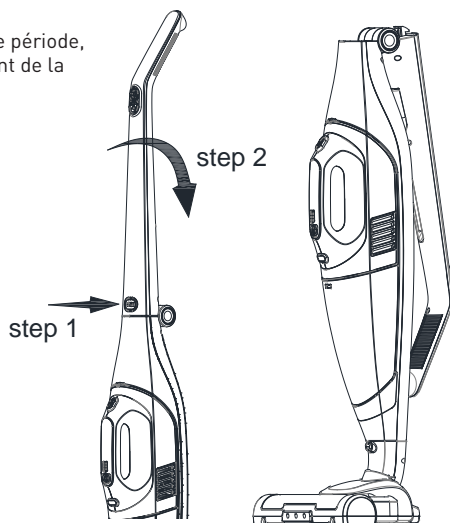

**TECHNISCHE SPEZIFIKATION**

- Beutellose Zyklontechnologie
- Saugleistung max 5kPa
- Zwei Geschwindigkeitsstufen
- Leistung 150W
- 18,5 V (3,7 V \* 5)
- Eingebautes Lithium Battery 2000mah
- Ladezeit: 6 Stunden
- Betriebszeit: max 30 minytes
- Der Kopf ist um 180 ° drehbar
- Fassungsvermögen Staubbehälter ca. 0,45 Liter
- Motorbürste mit LED-Beleuchtung
- Klappgriff

**IMPORTANT SAFEGUARDS**

- Lesen Sie alle Anweisungen sorgfältig durch, bevor Sie Ihr Gerät verwenden, und bewahren Sie sie zum späteren Nachschlagen auf.
- Wenn das Netzkabel beschädigt ist, muss es vom Hersteller, seinem Kundendienst oder einer ähnlich qualifizierten Person ausgetauscht werden, um eine Gefährdung zu vermeiden.
- Dieses Gerät kann von Kindern ab 8 Jahren und von Personen mit eingeschränkten körperlichen, sensorischen oder geistigen Fähigkeiten oder mangelnder Erfahrung und mangelndem Wissen verwendet werden, wenn sie in Bezug auf den sicheren Umgang mit dem Gerät beaufsichtigt oder unterwiesen wurden und die Bedingungen verstehen damit verbundene Gefahren. Kinder dürfen nicht mit dem Gerät spielen. Reinigung und Benutzerwartung dürfen nicht von Kindern ohne Aufsicht durchgeführt werden.
- Trennen Sie das Gerät immer vom Stromnetz, wenn Sie es unbeaufsichtigt lassen und bevor Sie es zusammenbauen, zerlegen oder reinigen.
- Verwenden Sie kein anderes Zubehör als das mit dem Gerät gelieferte
- Lassen Sie Verpackungsteile (Plastiktüten, Schaumpolystyrol, Nägel usw.) nicht in Reichweite von Kindern oder unfähigen Personen, da diese potenzielle Gefahrenquellen darstellen.
- Schalten Sie das Gerät aus und trennen Sie es von der Stromversorgung, bevor Sie Zubehörteile wechseln oder sich Teilen nähern, die sich im Gebrauch bewegen.
- Lassen Sie das Gerät nicht eingeschaltet, wenn es unbeaufsichtigt ist.
- Lassen Sie das Netzteil, das Kabel oder den Stecker nicht nass werden.
- Der wiederaufladbare Staubsauger ist nur für den Heimgebrauch bestimmt und für industrielle oder gewerbliche Zwecke ungeeignet.
- Schalten Sie das Gerät aus und ziehen Sie den Netzstecker, wenn Sie es nicht benutzen, bevor Sie Zubehörteile wechseln oder es reinigen.

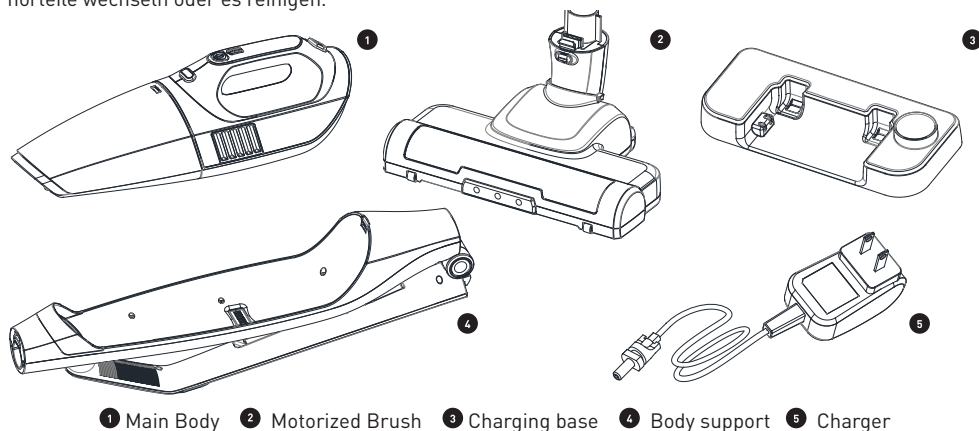

## ASSEMBLY

1. Erweitern Sie die Körperstütze, drehen Sie den Griff in die Öffnungsrichtung und verriegeln Sie ihn wie unten gezeigt mit dem Klickverschluss.

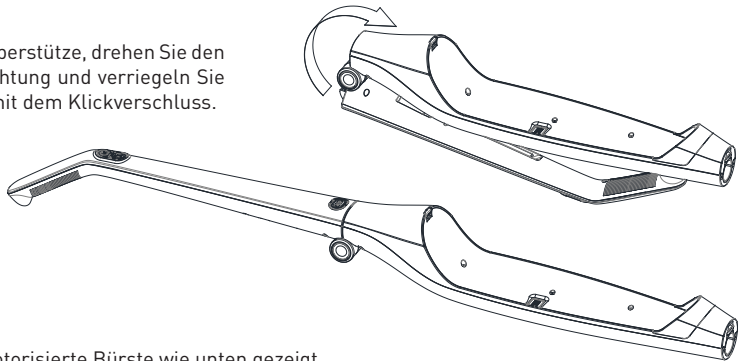

2. Montieren Sie die motorisierte Bürste wie unten gezeigt.

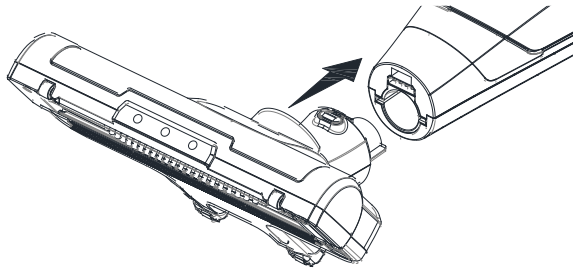

3. Bauen Sie den Hauptkörper wie unten gezeigt zusammen

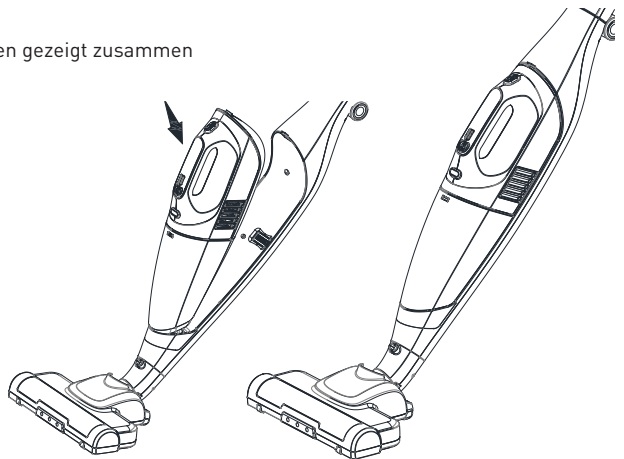

4. Montieren Sie die Ladestation wie unten gezeigt

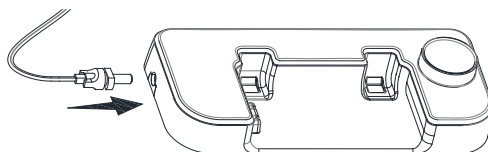

## ABNEHMBARER KOPFSTAUBSAUGER, BEDIENUNGSANLEITUNG

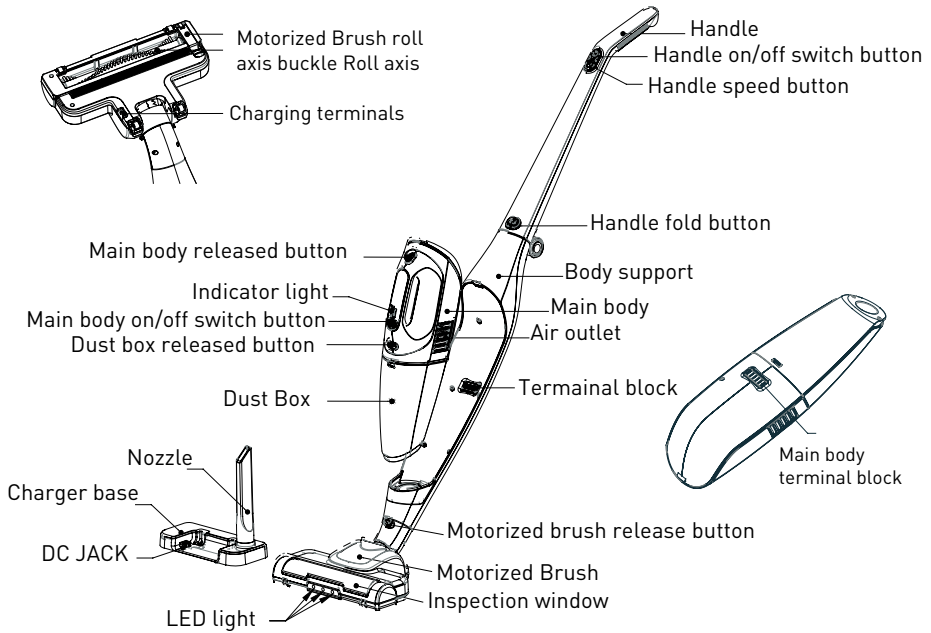

### AUFLADEN

- Wenn das Produkt ab Werk geliefert wird, ist der Akku nicht voll aufgeladen. Laden Sie den Akku daher vor dem Gebrauch vollständig auf (das vollständige Aufladen dauert ca. 6 Stunden).
- Wenn Sie das Gerät länger als einen Monat nicht benutzen, laden Sie es bitte vollständig mit Strom auf, ziehen Sie den Netzstecker und bewahren Sie es mindestens einmal für drei Monate vollständig auf.
- Wenn der Akku aufgrund des Stromverbrauchs automatisch nicht mehr verwendet wird, versuchen Sie nicht, ihn erneut zu starten oder zu ignorieren. Stellen Sie sicher, dass Sie ihn wieder in die Ladestation stellen, um ihn sofort aufzuladen.
- Stellen Sie sicher, dass das Gerät unter 5°C ~ 35°C aufgeladen wird. Durch Laden bei zu niedriger oder zu hoher Temperatur wird die Ladezeit verlängert und die Entladezeit verkürzt.
- Es ist normal, dass die Temperatur des Gehäuses und des Adapters beim Laden steigt.

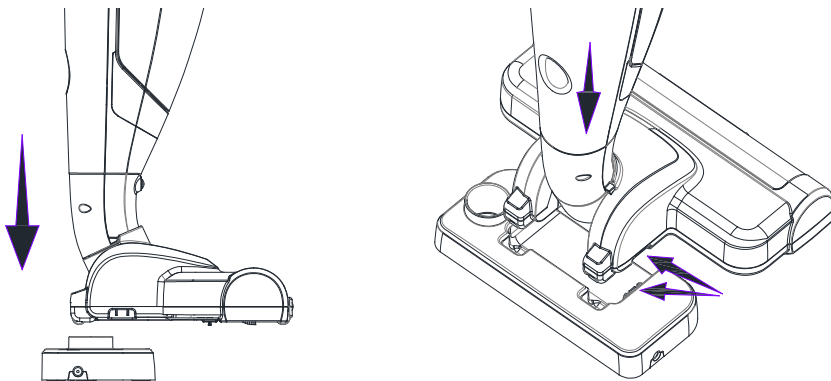



• Nachdem der Körper für ungefähr zwei Sekunden zurückgelegt wurde, gibt die Anzeigelampe am Griff die Leuchtanzeige automatisch entsprechend der Leistung im System aus, und die Anzeigelampe hat die folgenden vier Zustände:

- Das erste Licht funkelt, die Elektrizität ist gering.
- Das erste Licht an, während weite Licht blinkt, ist die Elektrizität mehr als die Hälfte.
- Das erste und das zweite Licht leuchten, während das dritte Licht fast voll aufgeladen ist.
- Alle drei Lichter an, der Strom ist voll.

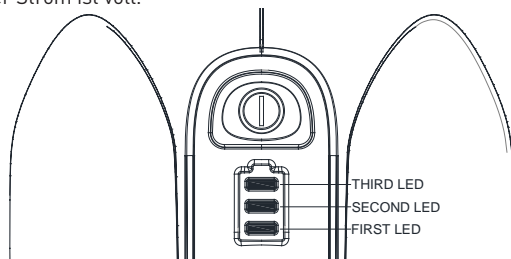

- Drücken Sie die Ein- / Aus-Taste "ON" und dann erneut, um sie auszuschalten. Wenn es eingeschaltet ist, drücken Sie um auf niedrige Geschwindigkeit umzuschalten. Drücken Sie dann erneut, um auf hohe Geschwindigkeit umzuschalten. Jeder Zyklus mag diesen Weg.
- Wenn sich das Produkt in aufrechter Position befindet, ziehen Sie den Griff nach hinten, damit sich die Körperstütze von der Schnalle lösen und die Arbeit beginnen kann.

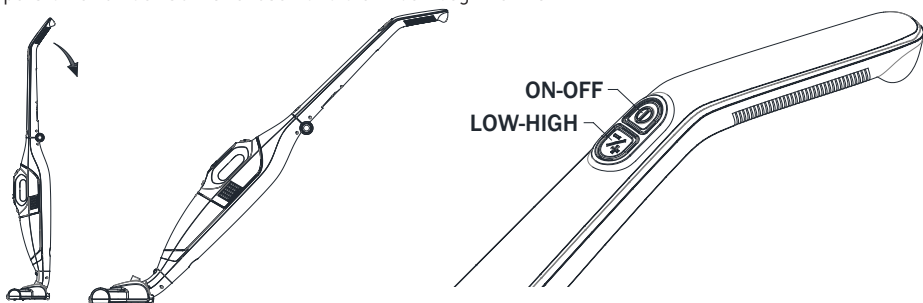

• Im eingeschalteten Zustand arbeiten die Bürste und die LED-Beleuchtung zusammen. Entsprechend der Umschaltung von LOW-HIGH dreht sich die Bürste mit hoher und niedriger Geschwindigkeit. Außerdem wechselt die LED-Beleuchtung zwischen hoher und niedriger Lichtstärke. Schieben Sie den Griff vor und zurück, um die Bürste vor und zurück zu bewegen, und drehen Sie den Griff, um die Bürste nach links oder rechts zu drehen und an jede Ecke des Bodens zu gelangen, an der Sie sie reinigen möchten.

- Drücken Sie die Entriegelungstaste, um das Hauptgehäuse zu entfernen. Sie können es auch für andere Reinigungszwecke verwenden, z. B. zur Reinigung von Arbeitsplatten, Sofas, Sitzen und anderen Oberflächen.
- Drücken Sie die Ein- /Aus-Taste auf ON, um den Hauptkörper auf HIGH-Speed zu stellen. Drücken Sie die Taste erneut, um zur niedrigen Geschwindigkeit zu wechseln. Wenn Sie erneut mehr drücken, wird das Gerät ausgeschaltet.

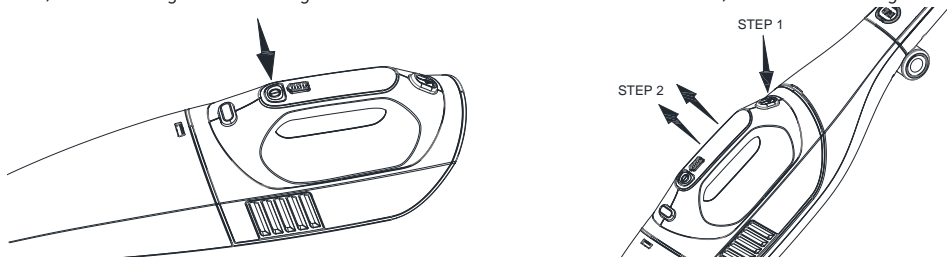

- Wenn es eine schmale Ecke gibt, können Sie zum Reinigen Flachabsaugdüsen verwenden. Die flache Saugdüse steckt hinten im Griff (siehe Bild unten), nimmt sie heraus und steckt dann den Lufteinlass des Hauptkörpers ein.

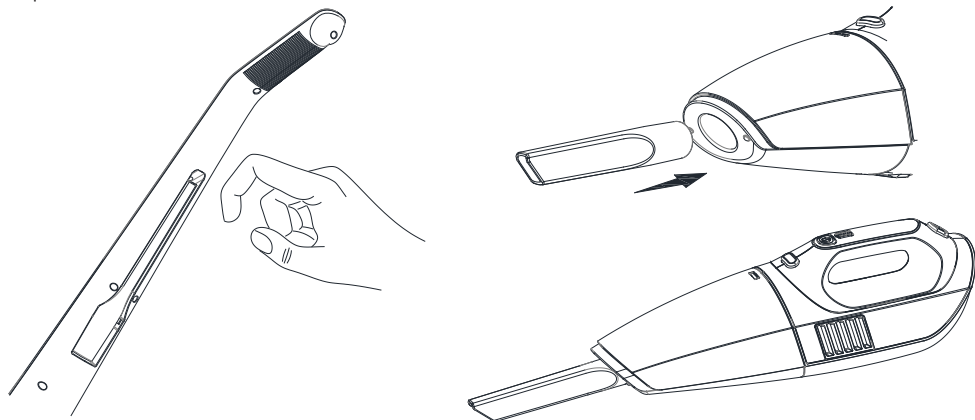

- Unabhängig davon, ob bei hoher oder niedriger Geschwindigkeit die Batterie voll ist, leuchten die drei Anzeigen (siehe Abbildung a). Befindet sich der Akku in der Mitte, ist die dritte LED aus (siehe Abbildung b). Wenn die Stromversorgung niedrig ist, erlischt die zweite LED (siehe Abbildung c).

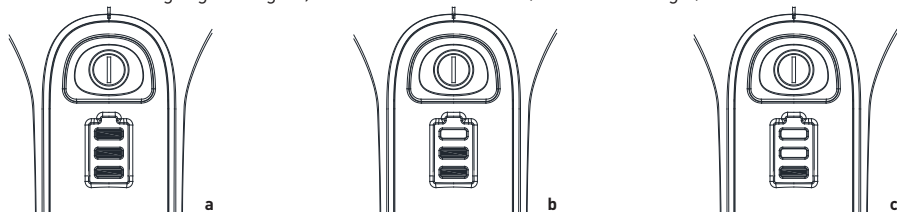

### INSTANDHALTUNG

- Bitte schalten Sie den Strom aus, wenn Sie den Schmutzbehälter oder die Wartungsmaschine reinigen.
- Wenn der Staubbehälter voll ist oder sich schwach anfühlt, müssen Sie den Müll reinigen. Nehmen Sie das Hauptgerät heraus, drücken Sie die Entriegelungstaste für den Staubbehälter und entfernen Sie den Staubbehälter.
- Ziehen Sie den Staubfilterhalter heraus und werfen Sie den Müll aus dem Staubbehälter in den Mülleimer.

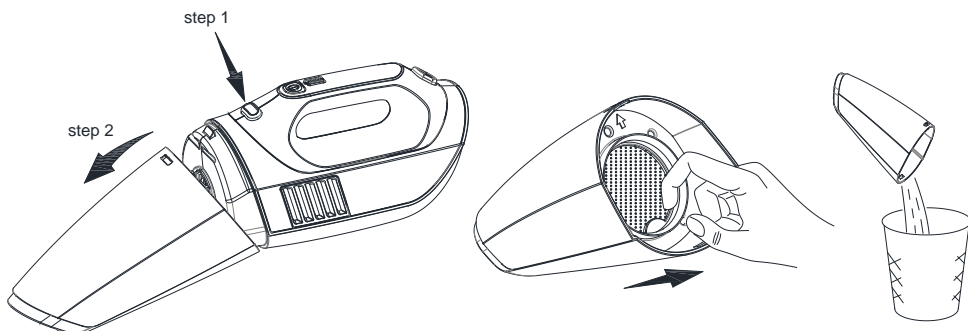

- Spülen Sie das Innere des Schmutzbehälters und den Filter mit Wasser aus, entfernen Sie den Filterschwamm zum Spülen. Wischen oder trocknen Sie das Wasser nach dem Spülen ab und trocknen Sie alle Teile gründlich, bevor Sie es zusammenbauen.

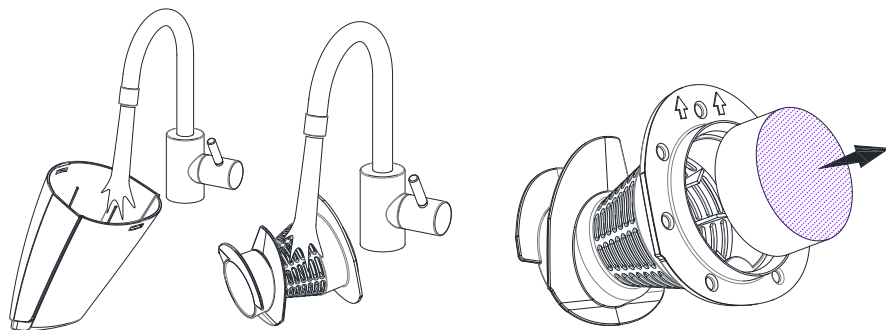

- Wenn die Bürstenwalze in Betrieb ist, werden Haare und Fasern aufgewickelt. Die große Menge der eingewickelten Fasern verstopft den Luftauslass und verringert die Saugkraft. Sie muss regelmäßig gereinigt werden. Drehen Sie die Scroll-Bürste, um die Basis zu bilden, nehmen Sie die Bürstenwalzenplatte heraus und öffnen Sie sie bis zum maximalen Winkel. Entfernen Sie die Bürstenwalze und reinigen Sie die Wicklung. Bringen Sie es wieder in die ursprüngliche Position und drücken Sie bis zum Klicken.

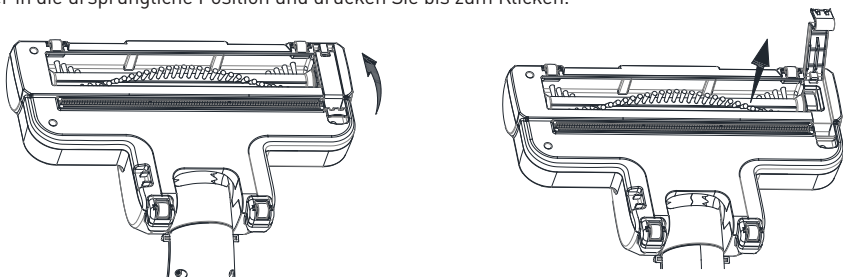

- Verformung des Metallanschlusses.

Wenn das Produkt längere Zeit nicht benutzt wird, kann es herausgeklappt werden. Drücken Sie die Taste „Klappgriff“ und Klappen Sie den Griff nach hinten, damit er von selbst herunterfällt.



■ Diese Kennzeichnung weist darauf hin, dass dieses Produkt in der gesamten EU nicht mit dem Hausmüll entsorgt werden darf. Um mögliche Umwelt- oder Gesundheitsschäden durch unkontrollierte Entsorgung von Abfällen zu vermeiden, recyceln Sie diese verantwortungsbewusst, um die nachhaltige Wiederverwendung von Materialressourcen zu fördern. Um Ihr gebrauchtes Gerät zurückzugeben, verwenden Sie bitte das Rückgabe- und Sammelsystem oder wenden Sie sich an den Händler, bei dem Sie das Produkt gekauft haben. Sie können dieses Produkt für ein umweltverträgliches Recycling verwenden.

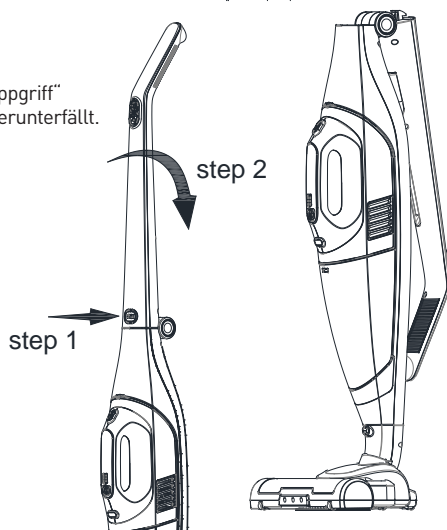

**ESPECIFICACIONES TÉCNICAS**

- Tecnología ciclónica sin bolsa.
- Potencia de succión máx. 5kPa
- Dos ajustes de velocidad.
- Potencia 150W
- 18,5V (3,7V x 5)
- Construido en batería de litio 2000mah
- Tiempo de carga: 6 horas.
- Tiempo de funcionamiento: máximo 30 minutos.
- La cabeza se puede girar a 180 grados
- Capacidad del contenedor de polvo aprox. 0,45 litros.
- Cepillo motorizado con iluminación LED.
- Asa plegable

**IMPORTANTE, GUÍA DE SEGURIDAD**

- Lea todas las instrucciones cuidadosamente antes de usar su aparato y consérvelas para futuras referencias.
- Si el cable de alimentación está dañado, debe ser reemplazado por el fabricante, su agente de servicio o personas con cualificaciones similares para evitar un peligro.
- El electrodoméstico puede ser utilizado por personas con capacidades físicas, sensoriales o mentales reducidas debido a falta de experiencia o conocimiento. Para ello se les debe dar supervisión o instrucciones sobre el uso del dispositivo de manera segura y entender los peligros involucrados. La limpieza y el mantenimiento del usuario no deben ser realizados por niños sin supervisión.
- Desconecte siempre el aparato del suministro si lo deja desatendido y antes de montarlo, desmontarlo o limpiarlo.
- No utilice accesorios que no sean los suministrados con el electrodoméstico.
- No deje las partes del embalaje (bolsas de plástico, espuma de poliestireno, clavos, etc.) al alcance de niños o personas incapacitadas, ya que son fuentes potenciales de peligro.
- Apague el aparato y desconéctelo del suministro antes de cambiar los accesorios o acercarse a las piezas que se mueven al ser usadas.
- No deje el electrodoméstico encendido si está desatendido.
- No permita que la unidad de alimentación, el cable o el enchufe se mojen.
- Apague y desenchufe el aparato cuando no esté en uso, antes de cambiar accesorios o limpiarlo.
- Suspnda su uso si el aparato está defectuoso o funciona mal de alguna manera.

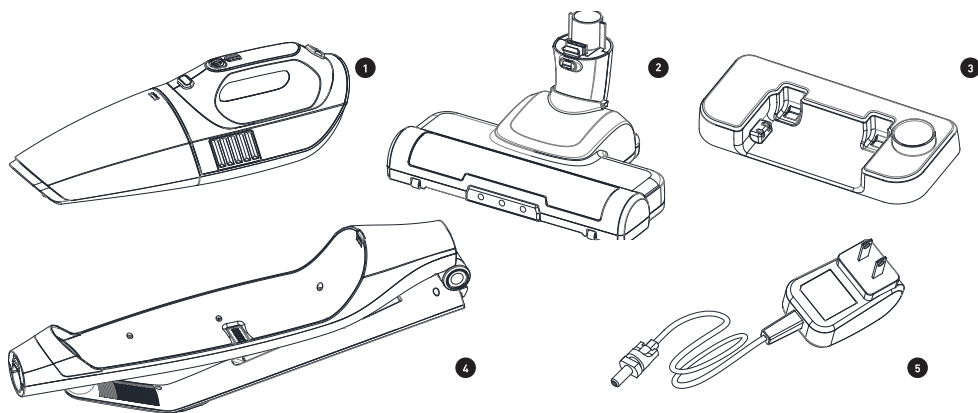

1 Cuerpo principal 2 Cepillo motorizado 3 Base de carga 4 Cuerpo de apoyo 5 Cargador

## MONTAJE

1. Expanda el soporte del cuerpo, gire la palanca en la dirección de apertura y bloquee el cierre con un clic, como se muestra a continuación.

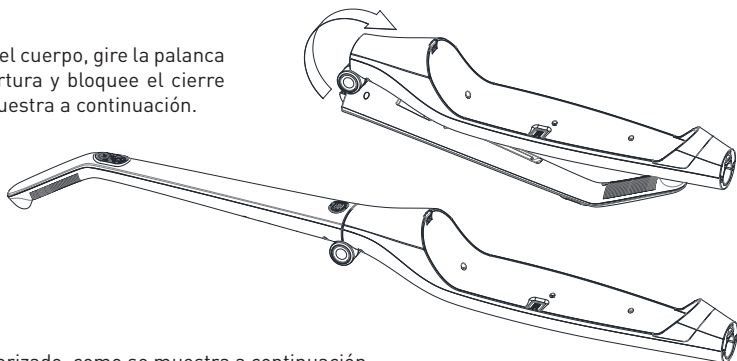

2. Monte el cepillo motorizado, como se muestra a continuación.

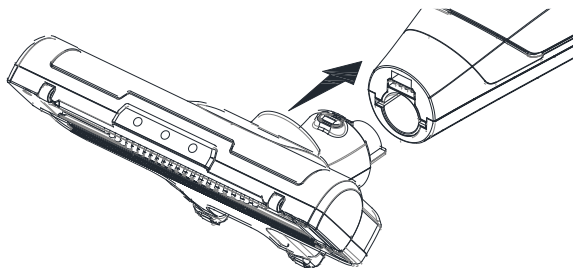

3. Monte el cuerpo principal, como se muestra abajo

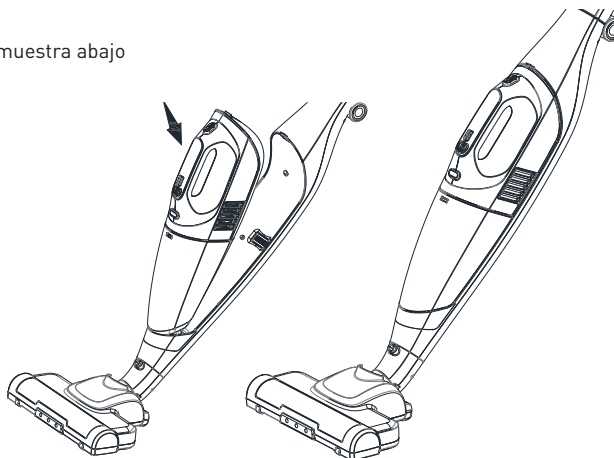

4. Monte el cargador, como se muestra abajo

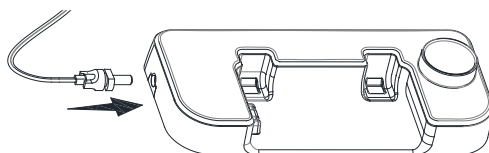

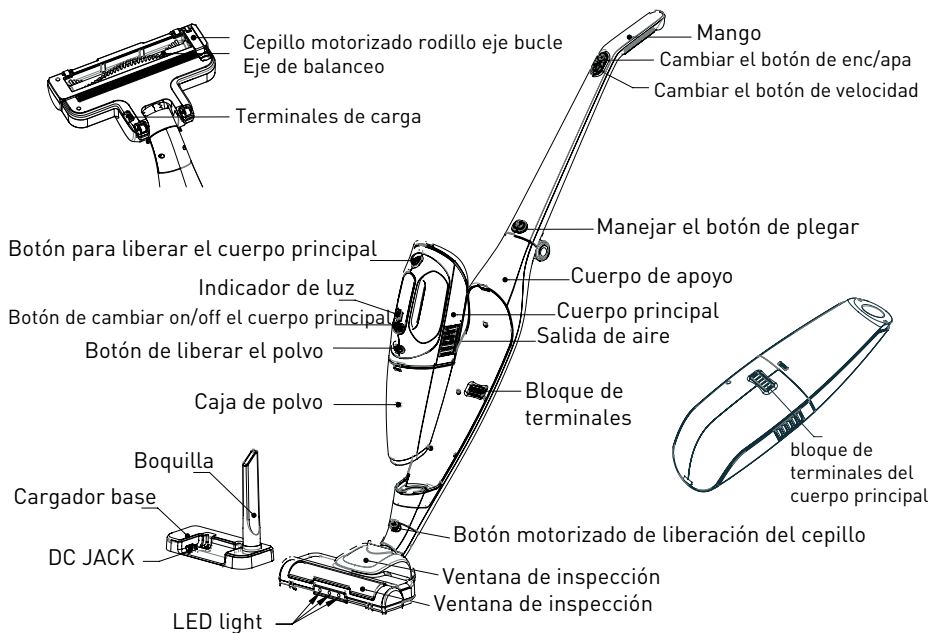

### CARGA

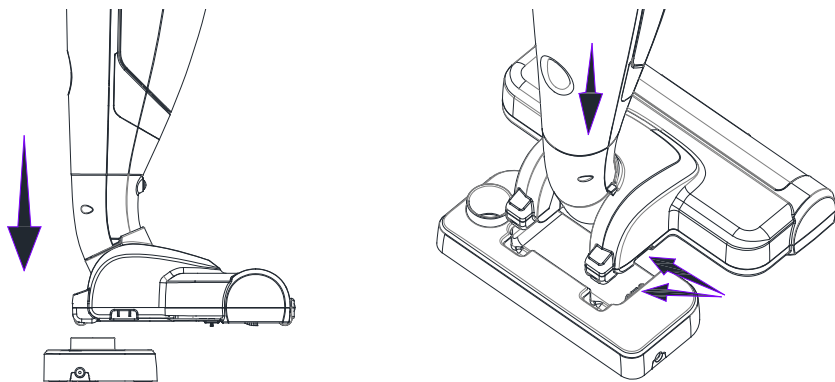

- Cuando el producto se entrega de fábrica, la batería está descargada, así que asegúrese de cargarla por completo antes de usarla (la carga completa demora aproximadamente 6 horas).
- Cuando no esté en uso durante más de un mes, cárguelo completamente con electricidad, desenchufe el adaptador de corriente y manténgalo completamente cargado al menos una vez cada tres meses.
- Cuando automáticamente pare debido a la falta de energía, no intente comenzar de nuevo ni lo ignore, asegúrese de colocarlo de nuevo en la base de carga para cargarlo de inmediato, de lo contrario, la descarga de la batería causaría una caída de la vida de la batería.
- Asegúrese de cargar en un entorno de 5°C ~ 35°C La carga a temperaturas demasiado bajas o demasiado altas hará que el tiempo de carga sea más largo y el tiempo de descarga sea más corto.
- Es normal que la temperatura del cuerpo y del adaptador aumente durante la carga.

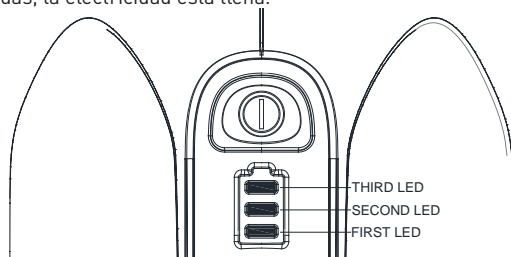

• Después de que el cuerpo vuelva a colocarse durante aproximadamente dos segundos, la luz indicadora en el asa emitirá la indicación de luz automáticamente de acuerdo con la potencia en el sistema, y la luz indicadora tiene los siguientes cuatro estados:

- La primera luz se enciende, la electricidad es baja
- La primera luz está encendida, mientras que la segunda luz parpadea, la electricidad está más de la mitad.
- La primera y segunda luz se encienden, mientras que la tercera luz brilla, casi cargado totalmente.
- Las tres luces encendidas, la electricidad está llena.



- Presione el botón de encendido  luego presione nuevamente, se apagará. Cuando esté  presione para cambiar a velocidad BAJA, luego presione nuevamente, cambiará a velocidad ALTA. Cada ciclo es de esta manera.
- Si el producto está en posición vertical, tire del asa hacia atrás para que el soporte del cuerpo pueda salir de la hebilla y luego comenzar a trabajar.

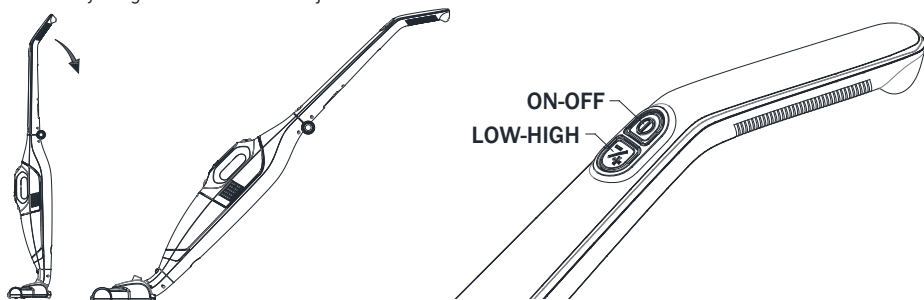

• En el estado de encendido, el cepillo y la iluminación LED trabajarán juntos. De acuerdo con la conmutación de BAJO-ALTO, el cepillo girará a una velocidad alta y baja, además, la iluminación LED cambiará entre el nivel de luz alto y bajo. Empuje el mango hacia adelante y hacia atrás para mover el cepillo hacia adelante y hacia atrás, gire el mango para girar el cepillo hacia la izquierda o hacia la derecha para llegar a todos los rincones del suelo donde necesite limpiarlo.

- Presione el botón de soltar para quitar el cuerpo principal (como se muestra en la imagen de abajo), puede usarlo para limpiar en otros lugares, como mostradores, sofás, asientos y otras limpiezas de superficies.
- Presione el botón de soltar para quitar el cuerpo principal (como se muestra en la imagen de abajo), puede usarlo para limpiar en otros lugares, como mostradores, sofás, asientos y otras limpiezas de superficies.

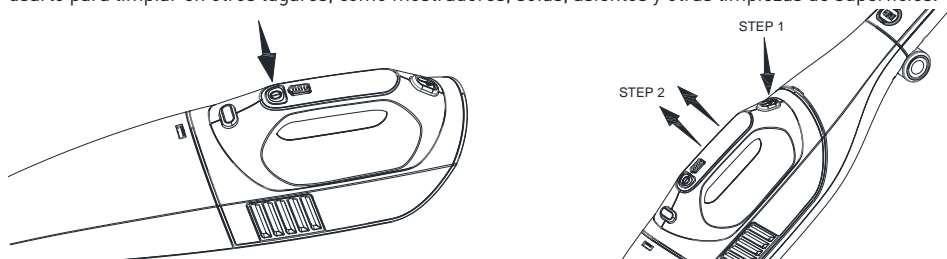

- Si hay una esquina estrecha, puede usar un accesorio de boquilla de succión plana para la limpieza. La boquilla de succión plana colocada en la parte posterior del mango (vea la imagen de abajo), sáquela e inserte la entrada de aire del cuerpo principal.

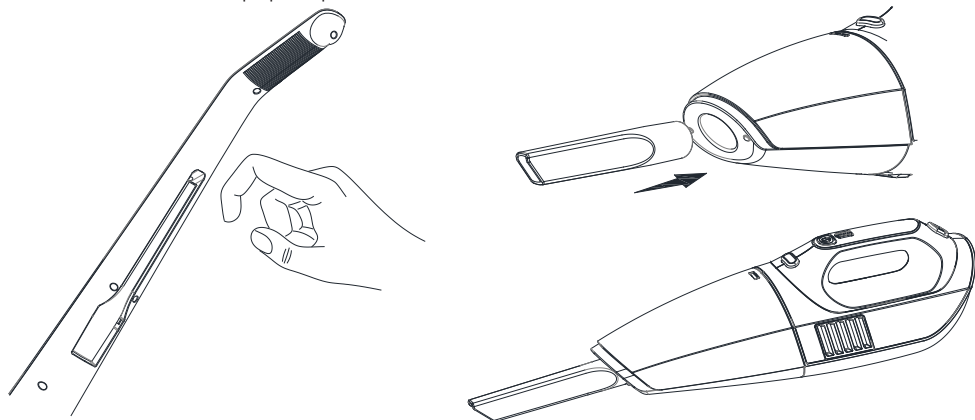

- No importa la velocidad alta o baja en uso, si la batería está llena, las tres luces están encendidas (consulte la Figura a); Si la energía de la batería está en el medio, la tercera luz está apagada (vea la Figura b); Si la potencia es baja, la segunda luz se apaga (vea la Figura c).

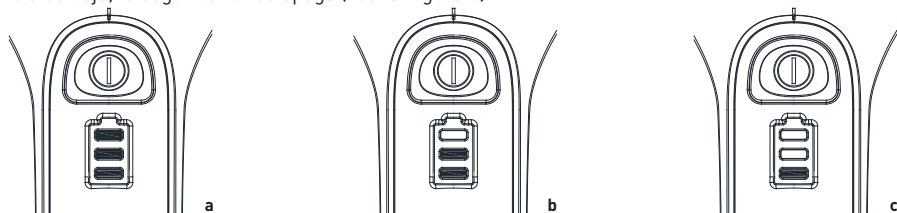

## MANTENIMIENTO

- Desconecte la alimentación cuando limpie el contenedor de suciedad o la máquina de mantenimiento.
- Cuando el contenedor de polvo esté lleno de basura o se siente débil, debe limpiar la basura. Saque la unidad principal, presione el "botón de liberación del tanque de polvo" y luego retire la caja de polvo.
- Extraiga el portafiltros del filtro de polvo y vacíe la basura del contenedor de polvo en el cubo de basura.

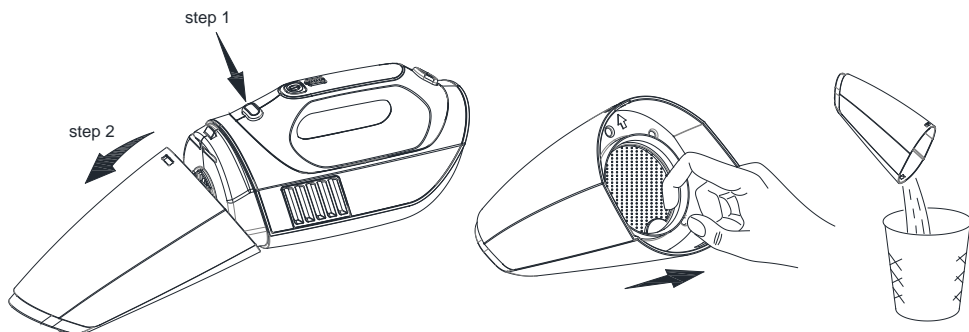



- Enjuague el interior del contenedor de suciedad y filtre con agua, retire la esponja del filtro para lavar. Limpie o seque el agua después de enjuagar, seque todas las piezas completamente antes de colocarlas en el montaje.

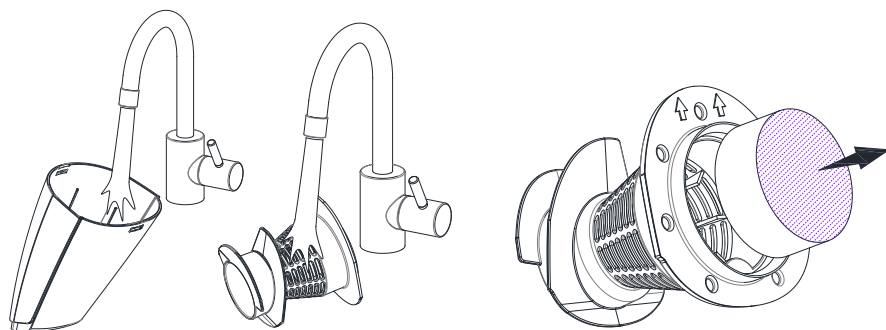

- Cuando el rodillo de cepillo está en uso, enrollará el cabello y la fibra, la gran cantidad de fibra envuelta obstruirá la salida de aire y hará que la potencia de succión disminuya. Desplace el cepillo para formar la base, seleccione la "placa del rodillo del cepillo", y abra el ángulo máximo, retire el rodillo del cepillo y limpie el devanado. Vuelva a colocarlo en la posición original y presione hacia abajo hasta el botón "clic".

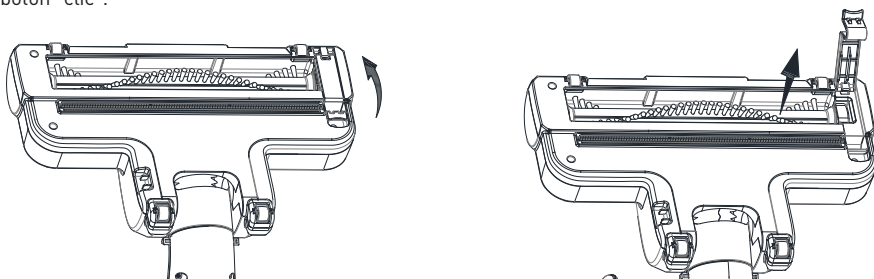

- Cuando el producto no se usa durante un tiempo prolongado, puede ser plegado, presione el "botón de plegado del asa" y gire la manija hacia atrás para dejarla caer de forma natural.



■ Esta marca indica que este producto no debe desecharse con otros desechos domésticos en toda la UE. Para evitar posibles daños al medio ambiente o la salud humana derivados de la eliminación no controlada de residuos, recíclelo de manera responsable para promover la reutilización sostenible de los recursos materiales. Para devolver su dispositivo usado, utilice los sistemas de devolución y recolección o póngase en contacto con el distribuidor donde adquirió el producto. Pueden tomar este producto para reciclarlo de manera segura para el medio ambiente.

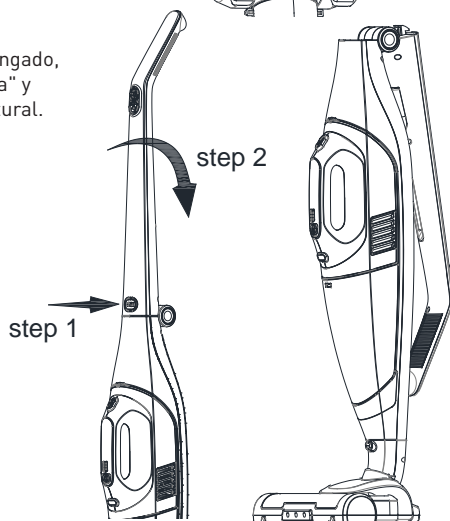

**SPECIFICHE DEL PRODOTTO:**

- The non-coded cyclone technology
- Suction power max. 5 kPa
- Two speed settings
- Power 150W
- 18.5 V (3.7 V \* 5)
- Built-in 2000mah lithium battery
- Charging time: 6 hours
- Operating time: maximum 30 minutes
- The head can be rotated 180 degrees
- Capacity of dust container approx. 0.45 liters
- Motorized brush with LED lighting
- Foldable handle

**IMPORTANTI MISURE DI SICUREZZA**

- Leggere attentamente tutte le istruzioni prima di utilizzare l'elettrodomestico e conservare per riferimento futuro.
- Se il cavo di alimentazione è danneggiato, deve essere sostituito dal produttore, dal suo agente di assistenza o da personale qualificato per evitare rischi.
- Questo elettrodomestico può essere utilizzato da bambini di età superiore a 8 anni e persone con ridotte capacità fisiche, sensoriali o mentali o mancanza di esperienza e conoscenza se sono stati supervisionati o istruiti sull'uso dell'apparecchio in modo sicuro e comprendono la rischi coinvolti I bambini non devono giocare con l'apparecchio. La pulizia e la manutenzione dell'utente non devono essere eseguite da bambini senza supervisione.
- Scollegare sempre l'apparecchio dalla rete se lasciato incustodito e prima del montaggio, smontaggio o pulizia.
- Non utilizzare accessori diversi da quelli forniti con l'apparecchio.
- Non lasciare parti di imballaggi (sacchetti di plastica, polistirolo espanso, chiodi, ecc.) Alla portata di bambini o incapaci in quanto potenziali fonti di pericolo.
- Spegner l'apparecchio e scollegarlo dall'alimentazione prima di cambiare gli accessori o avvicinarsi alle parti in movimento
- Non lasciare l'apparecchio acceso se è incustodito.
- Non lasciare che l'unità di alimentazione, il cavo o la spina si bagnino.
- L'aspirapolvere ricaricabile è destinato esclusivamente all'uso domestico e non è adatto per scopi industriali o commerciali.
- Spegner e scollegare l'apparecchio quando non è in uso, prima di cambiare gli accessori o pulire.

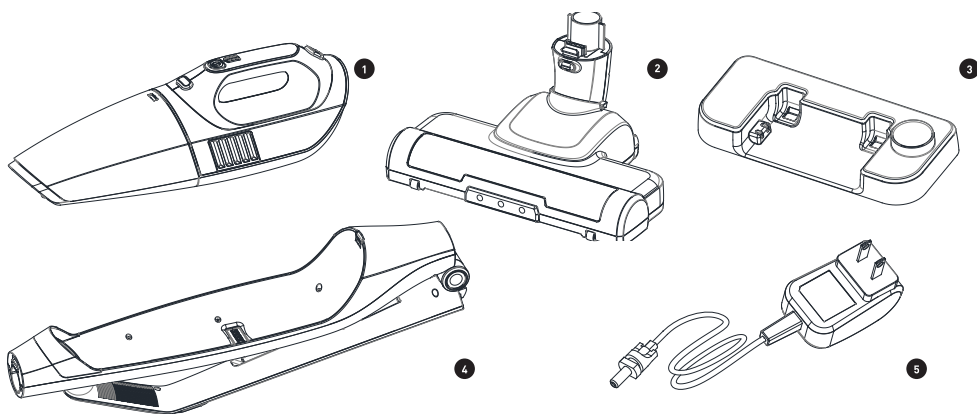

1 Main Body 2 Spazzola motorizzata 3 Base di ricarica 4 Supporto per il corpo 5 Caricabatterie

**MONTAGGIO**

1. Espandere il supporto del corpo, ruotare la maniglia nella direzione di apertura e bloccare la chiusura a scatto, come mostrato di seguito.

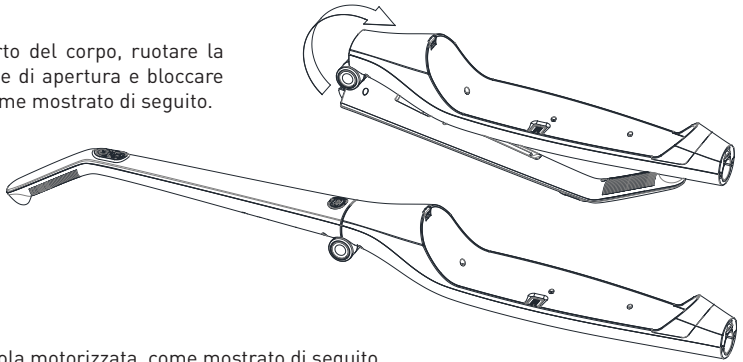

2. Assemblare la spazzola motorizzata, come mostrato di seguito.

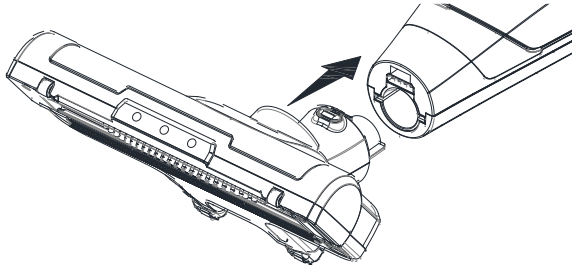

3. Assemblare il corpo principale, come mostrato di seguito.

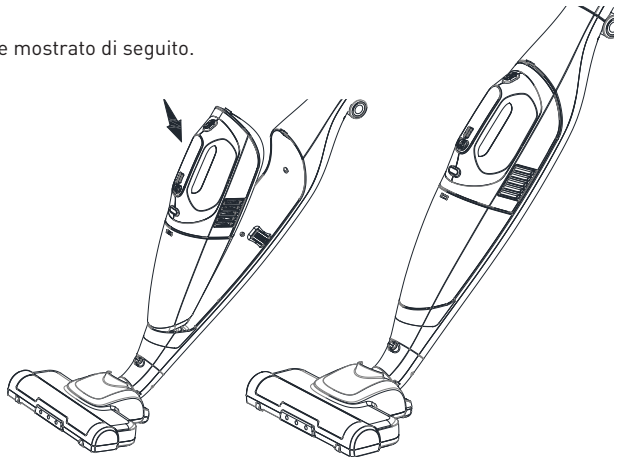

4. Assemblare la base del caricabatterie, come mostrato di seguito,

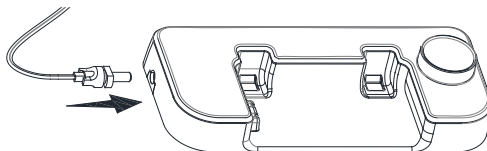

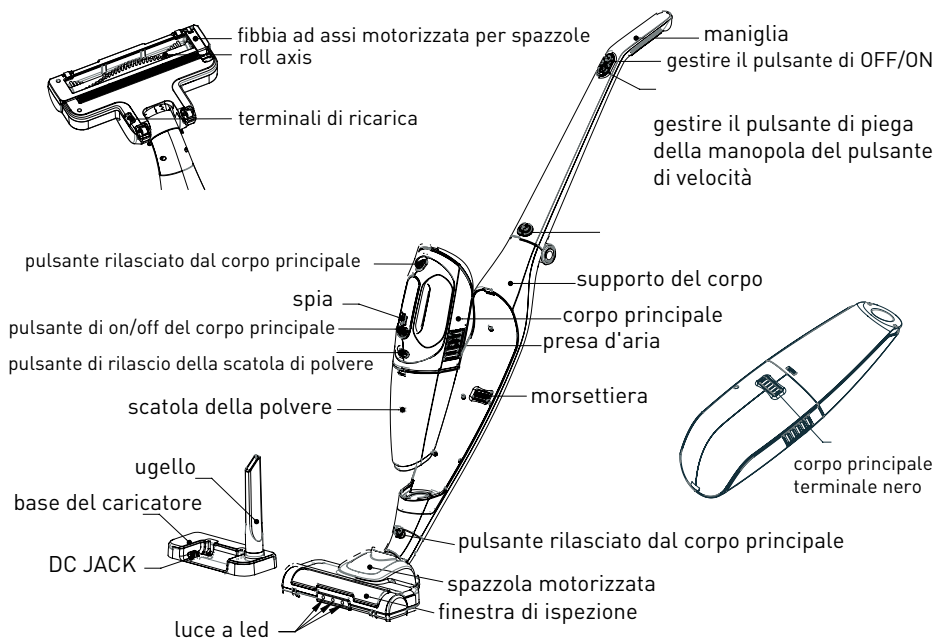

### CARICA

- Quando il prodotto viene consegnato dalla fabbrica, la batteria non è carica di elettricità, quindi assicurati di caricare completamente la batteria prima di utilizzarla (occorrono circa 6 ore per caricarla completamente).
- Se non viene utilizzato per più di un mese, caricarlo completamente con l'elettricità, scollegare l'adattatore di alimentazione e conservarlo completamente carico almeno tre mesi una volta.
- Quando si interrompe automaticamente l'uso a causa del consumo energetico, non tentare di riavviarlo o ignorarlo, assicurarsi di reinserirlo nella base di ricarica per caricarlo immediatamente, altrimenti la scarica della batteria causerebbe il declino della batteria.
- Assicurati di caricare sotto l'ambiente 5°C ~ 35°C. Caricare sotto una temperatura troppo bassa o troppo alta causerà il tempo di ricarica più lungo e il tempo di scarica più breve.
- È normale che la temperatura del corpo e dell'adattatore aumenti durante la ricarica.

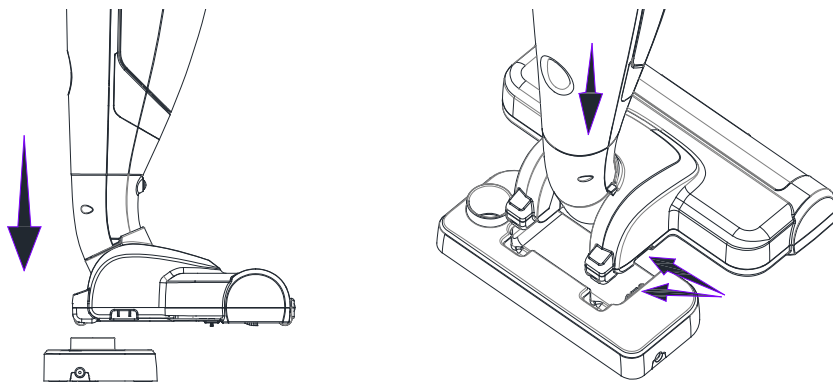

• Dopo che il corpo è stato riposizionato per circa due secondi, l'indicatore luminoso sull'impugnatura emetterà automaticamente l'indicazione della luce in base alla potenza nel sistema, e la luce dell'indicatore ha quattro stati come di seguito:

- La prima luce scintilla, l'elettricità è bassa.
- La prima luce accesa mentre la seconda luce scintilla, l'elettricità è più della metà.
- La prima e la seconda luce accese mentre la terza luce brilla, quasi completamente ricaricata.
- Tutte e tre le luci accese, l'elettricità è piena.

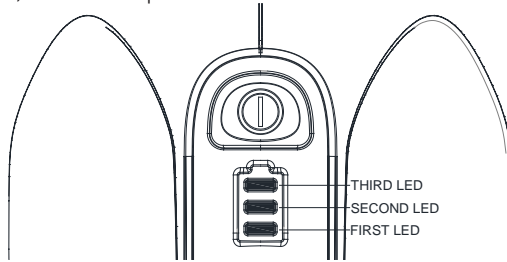

- Premere il pulsante di accensione (⏻), quindi premere nuovamente, diventerà OFF. Quando è su ON, premere (⏻) per passare a LOW speed, quindi premere di nuovo, cambierà in HIGH speed. Ogni ciclo piace in questo modo.
- Se il prodotto è in posizione verticale, tirare indietro la maniglia, in modo che il supporto del corpo possa uscire dalla fibbia e quindi iniziare a lavorare.

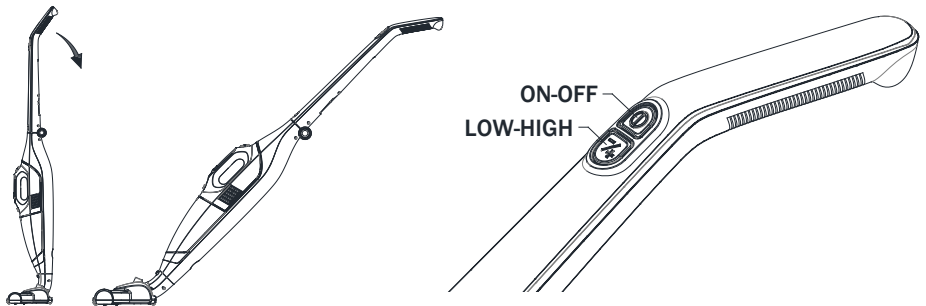

- Nello stato di accensione, il pennello e l'illuminazione a LED funzioneranno insieme. In base alla commutazione di LOW-HIGH, il pennello ruoterà ad alta velocità e bassa velocità, inoltre, l'illuminazione a LED cambierà tra il livello di luce alto e basso. Spingi la maniglia avanti e indietro per muovere il pennello avanti e indietro, ruota la maniglia per girare il pennello a sinistra o a destra per raggiungere ogni angolo del terreno in cui è necessario pulirlo.
- Premere il pulsante di rilascio per rimuovere il corpo principale (come nella figura sotto), è possibile utilizzarlo per la pulizia altrove, come ripiani, divani, sedili e altre superfici di pulizia.
- Premere il pulsante di accensione ON, il corpo principale starà per essere ad alta velocità; E poi premere di nuovo, passerà alla velocità BASSA; Infine, se premi di nuovo di nuovo, cambierà per spegnersi.



- Se c'è un angolo stretto, è possibile utilizzare un accessorio per ugello di aspirazione piatto per la pulizia. L'ugello di aspirazione piatto è inserito nella parte posteriore dell'impugnatura (vedere figura sotto), estrarlo e quindi inserire l'ingresso dell'aria nel corpo principale.

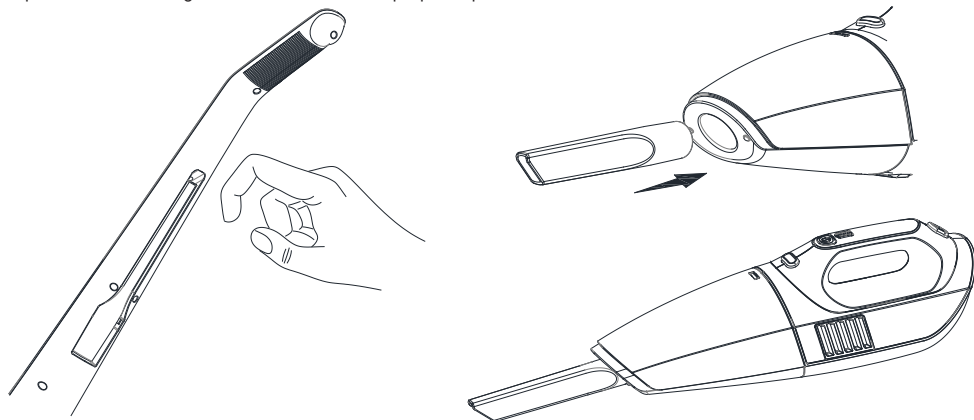

- Se c'è un angolo stretto, è possibile utilizzare un accessorio per ugello di aspirazione piatto per la pulizia. L'ugello di aspirazione piatto è inserito nella parte posteriore dell'impugnatura (vedere figura sotto), estrarlo e quindi inserire l'ingresso dell'aria nel corpo principale.

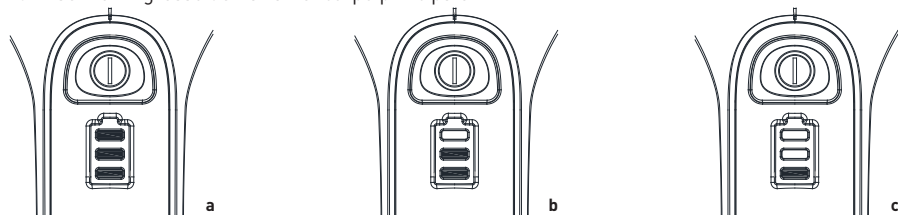

## MANUTENZIONE

- Si prega di spegnere l'alimentazione quando si pulisce il contenitore per lo sporco o la macchina di manutenzione.
- Quando il contenitore della polvere è pieno di spazzatura o si sente debole, è necessario pulire la spazzatura. Estrarre l'unità principale, premere il "pulsante di rilascio del serbatoio della polvere", quindi rimuovere la scatola della polvere.
- Estrarre il supporto del filtro della polvere e scaricare la spazzatura dal contenitore della polvere alla pattumiera.

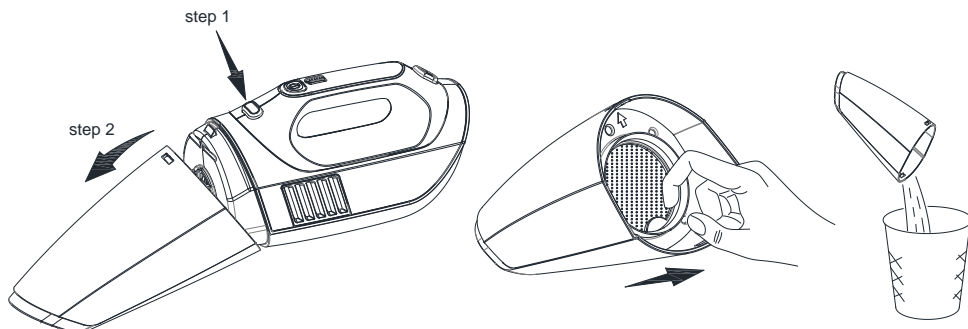

- Risciacquare il contenitore dello sporco all'interno e filtrare con acqua, rimuovere la spugna del filtro per il lavaggio. Asciugare o asciugare l'acqua dopo il risciacquo, asciugare accuratamente tutte le parti prima di montarla.

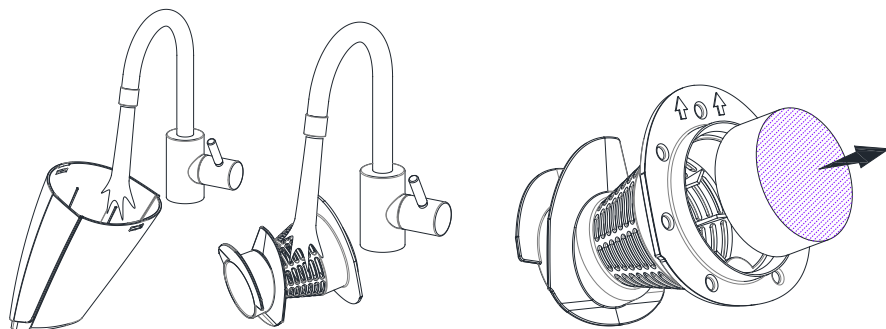

- Quando il rullo spazzola è in uso, avvolge i capelli e la fibra, la grande quantità di fibra avvolta ostruirà l'uscita dell'aria e causerà una diminuzione della potenza di aspirazione e la necessità di pulire regolarmente. Capovolgere il. Scorrere il pennello per creare la base, selezionare la "piastra del rullo del pennello" e aprire all'angolo massimo, rimuovere il rullo della spazzola e pulire l'avvolgimento. Riposizionarlo nella posizione originale e premere fino al pulsante "clic".

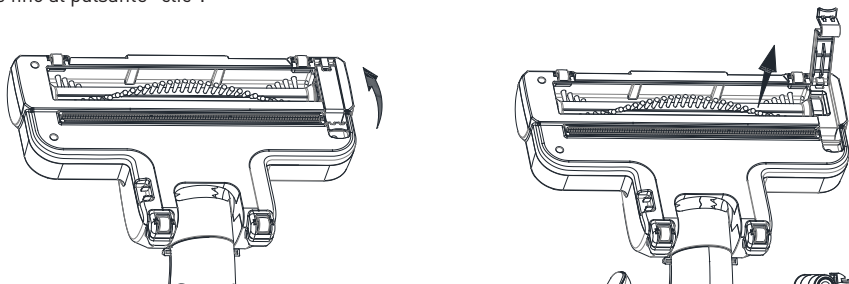

- Quando il prodotto non viene utilizzato per un lungo periodo, può essere ripiegato, premere il "pulsante di piegatura maniglia" e Ruota all'indietro la maniglia per lasciarla cadere naturalmente



■ Questo marchio indica che questo prodotto non deve essere smaltito con altri rifiuti domestici in tutta l'UE. Per evitare possibili danni all'ambiente o alla salute umana derivanti dallo smaltimento incontrollato dei rifiuti, riciclarlo responsabilmente per promuovere il riutilizzo sostenibile delle risorse materiali. Per restituire il dispositivo utilizzato, utilizzare i sistemi di restituzione e raccolta o contattare il rivenditore presso il quale è stato acquistato il prodotto. Possono prendere questo prodotto per il riciclaggio sicuro per l'ambiente.

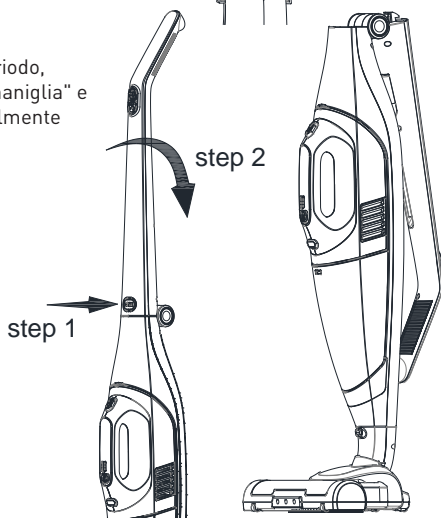

Importator: **PLATINET ELECTRONICS SRL**  
077065 CORBEANCA, JUD ILFOV  
str. PISCULUI 10A/2, RO  
tel.: 0 742 233 799, [officero@platinet.eu](mailto:officero@platinet.eu)  
[www.platinet.eu](http://www.platinet.eu)



Producer: **PLATINET S.A.**  
30-798 Kraków, Sliwiaka 48, PL  
[www.platinet.eu](http://www.platinet.eu)